



BESTAR
Reinvent your space™



<http://bestar.ca>
<http://bestar.com>

MODEL : MODÈLE : MODELO

TOLL FREE : 1-888-8BESTAR (1 888 823-7827)

40160-2117
40160-2132
40160-2163

ASSEMBLY
INSTRUCTIONS

INSTRUCTIONS
D'ASSEMBLAGE

INSTRUCCIONES DE
ENSAMBLAJE

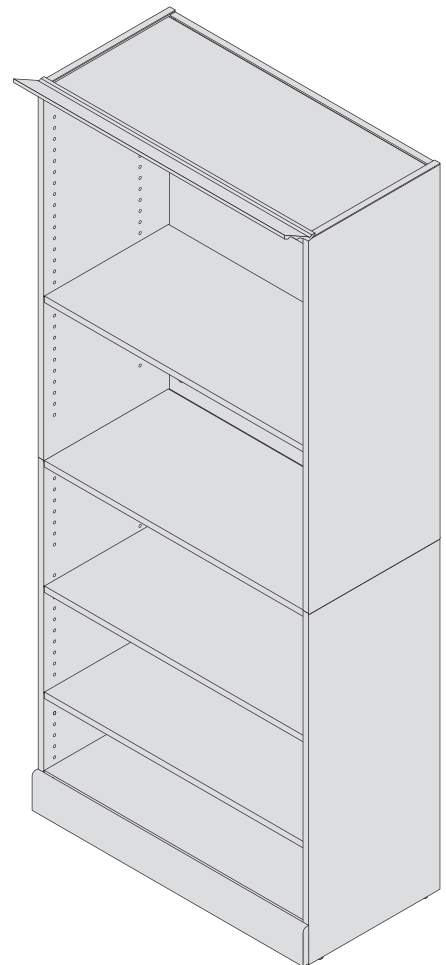

Video assembly guides
Guides d'assemblage en vidéo
Instrucciones de ensamblaje de vídeo
www.bestar.com/video-assembly-guides



Should you need more information concerning the warranty, do not call to the place of purchase. Please call our customer service department for immediate assistance using the toll free number below. Please have your assembly instruction manual on hand when you call.

BESTAR products are warranted to the original purchaser against defects in material or workmanship in the furniture. Defects as mentioned in this warranty refer to any imperfections which may impair the use of the product. Our warranty is expressly limited to the replacement of furniture parts and components for the time specified in the product description and following the date of purchase. BESTAR will replace any part that is defective. This warranty applies under conditions of normal use. Our furniture products are not intended for outdoor use, except those in the Outdoor Collection. The warranty does not cover labor or assembly costs or defects caused by improper assembly or disassembly, after-purchase product modifications, intentional damage, accidents, or exposure to the elements. Bestar reserves the right to request a proof of purchase to document a warranty claim. In no event shall BESTAR be liable for incidental or consequent damages resulting from the misuse of the product. This warranty is not transferable and is valid only in Canada and the United States excluding Alaska, Hawaii and Puerto Rico.

Si vous souhaitez de plus amples informations concernant votre garantie, ne vous adressez pas au magasin où vous avez effectué votre achat. Pour obtenir une aide immédiate, veuillez appeler notre service client au numéro sans frais ci-dessus. Veuillez avoir en main le manuel d'instructions lors de votre appel.

La garantie des produits BESTAR est valide pour l'acheteur initial en cas de défaut de matériaux ou de fabrication. Les défauts couverts par cette garantie incluent toutes les imperfections qui peuvent nuire à l'utilisation normale du produit. Notre garantie est expressément limitée au remplacement des composants et des éléments de meubles pour une durée spécifiée sur la fiche produit et suivant la date de l'achat. BESTAR s'engage à remplacer tout élément défectueux. Cette garantie s'inscrit dans le cadre d'une utilisation du produit dans des conditions normales. Nos meubles ne sont pas destinés à être utilisés à l'extérieur, sauf ceux de la collection Outdoor. La garantie ne couvre pas les coûts de main-d'œuvre ou d'assemblage ni les défauts causés par un assemblage ou un démontage non conforme, par des modifications apportées au produit, par des dommages intentionnels, par un accident ou par l'exposition des meubles aux intempéries. Bestar se réserve le droit d'exiger une preuve d'achat afin de documenter la réclamation. La société BESTAR ne pourra être tenue, en aucun cas, responsable de dommages indirects ou consécutifs suite à une mauvaise utilisation du produit. Cette garantie ne peut être transférée et est valide au Canada et aux États-Unis sauf à Hawaï, à Puerto Rico et en Alaska.

Si necesita más información sobre la garantía, no vaya al lugar donde realizó la compra. Llame a nuestro departamento de atención al cliente para recibir ayuda inmediata utilizando nuestro servicio de llamada gratuita. Cuando llame, tenga a mano su manual de instrucciones de montaje.

Los productos BESTAR están garantizados por el comprador original contra defectos en el material o en la confección del mueble. Los defectos, tal como se describen en esta garantía incluyen toda imperfección que pueda impedir el uso normal del producto. Nuestra garantía se limita expresamente al reemplazo de las partes y componentes del mueble defectuosos por diez años a partir de la fecha de compra. BESTAR reemplazará cualquier pieza defectuosa. Esta garantía se aplica según las condiciones de uso normal. Nuestros productos no están diseñados para ser utilizados al aire libre. La garantía no cubre defectos causados por ensamblaje o desensamblaje incorrectos, defectos ocurridos luego de la compra por la modificación del mueble, daños intencionales, accidentes, exposición a los agentes naturales ni costos derivados de la fabricación o ensamblaje. Bestar se reserva el derecho de solicitar una factura de compra para poder extender un reclamo de garantía. Bajo ninguna circunstancia BESTAR será responsable de los daños accidentales o consecuentes que pudieran resultar del uso incorrecto del producto. Esta garantía es intransferible y se aplica solamente a Canadá y los Estados Unidos.



If there are parts missing from your order or if your product was damaged during shipping,
PLEASE CONTACT US DIRECTLY.

S'il vous manque des pièces ou si votre meuble a été endommagé pendant le transport,
VEUILLEZ NOUS CONTACTER DIRECTEMENT.

*En caso de piezas faltantes o si su producto fue dañado durante el envío,
POR FAVOR CONTÁCTENOS DIRECTAMENTE.*

Need help? • Questions? • ¿Cuestión?

**If you have any questions or concerns,
please visit our website:**

Si vous avez des questions ou des préoccupations,
veuillez visiter notre site web à l'adresse :

Si tiene dudas o inquietudes, visite nuestro sitio web:



www.bestar.com/support

or call our toll-free number:

ou appeler sans frais au :
o llame sin costo a:

1-888 823-7827



Make a phone appointment
Prenez un rendez-vous téléphonique
Agendar una cita telefónica

www.bestar.com/online-appointment



Send us an email
Envoyez-nous un courriel
Envíenos un correo electrónico

www.bestar.ca/contact-us



Need help?
Besoin d'aide?
¿Necesita ayuda?

www.bestar.com/faq

**Activate your warranty now:**

Activez votre garantie dès maintenant :

Active su garantía:www.bestar.com/activate-my-warranty**Information required to make a warranty claim**

Éléments nécessaires pour présenter une réclamation

Información necesaria para hacer válida la garantía**A copy of your receipt.**

Copie de votre reçu.

Una copia de su recibo de compra.**Pictures of the damaged parts.**

Photos des pièces endommagées.

Fotos de las partes dañadas.**You must know the name of the product, the item number and the name of the store where the item was purchased.**

Repérez votre produit sur Bestar.com. Vous devez connaître le nom du produit, le numéro d'article et le nom du magasin où vous l'avez acheté.

Debe conocer el nombre y el número del producto y, el comercio donde realizó la compra.**Please collect this information BEFORE contacting our customer service.**

Veuillez recueillir tous ces renseignements AVANT de communiquer avec le service client.

Por favor, tenga toda esta información a la mano ANTES de contactar al departamento de servicio al cliente.



**Never leave damp clothes, liquids or damp cloths on the furniture.
If a liquid has spilled on the furniture, clean the liquid up immediately.**

Ne laissez jamais de liquide ni de vêtements ou de linge humides sur le meuble.

Si un liquide est renversé sur le meuble, épongez-le immédiatement.

Nunca deje líquidos o un trapos húmedos sobre su mueble.

Si se derrama un líquido sobre la superficie del mueble, límpielo inmediatamente.



**Clean the furniture with a damp cloth, then wipe dry.
To avoid damaging the finish, do not use cleaning products on the furniture.**

Nettoyez votre meuble avec un linge légèrement humide, puis essuyez-le ensuite.

N'utilisez pas de produits de nettoyage, car cela risque d'endommager le fini.

Nunca utilice limpiadores químicos, ya que estos dañarán el acabado.

Use solo un paño húmedo.



**Do not put devices with plastic or rubber pads directly on your furniture.
Instead, attach cloth or felt pads to your device.**

Évitez de déposer des appareils munis de patins en caoutchouc ou en plastique directement sur le meuble. Utilisez des protecteurs en tissu ou en feutre sous les appareils.

Evite apoyar aparatos con bases de plástico o de goma directamente sobre su mueble.

Utilize un protector de tela o de fieltro.



To avoid dulling the finish, do not place furniture in direct sunlight.

Afin de préserver la belle apparence de votre meuble,
évitez de l'exposer à la lumière directe du soleil.

Para prevenir empañamiento, no exponga el mueble directamente a la luz solar solar.



At Bestar, we take pride in manufacturing stylish and functional furniture for your home and workspace. We go beyond manufacturing furniture: we offer solutions to optimize and customize your home and workspace. That's why customer satisfaction is our number one priority!

Chez Bestar, nous sommes fiers de fabriquer des meubles modernes et fonctionnels pour rehausser votre espace de vie ou votre lieu de travail. Plus encore, nous nous engageons à vous offrir des solutions pour optimiser et personnaliser votre résidence et votre espace de travail. Voilà pourquoi votre entière satisfaction nous tient à cœur !

En Bestar nos enorgullecemos de crear muebles funcionales y modernos para su hogar y oficina. Vamos más allá de la fabricación de muebles: ofrecemos soluciones para optimizar y personalizar su hogar u oficina. Por eso su satisfacción es nuestra prioridad número uno.

Satisfaction Survey

Sondage de satisfaction

Encuesta de satisfacción



Stay in touch with us

Restez en contact avec nous

Manténgase en contacto con nosotros

www.bestar.com/blog



Parts & Hardwares • Pièces et quincailleries • Piezas Y Quincallas





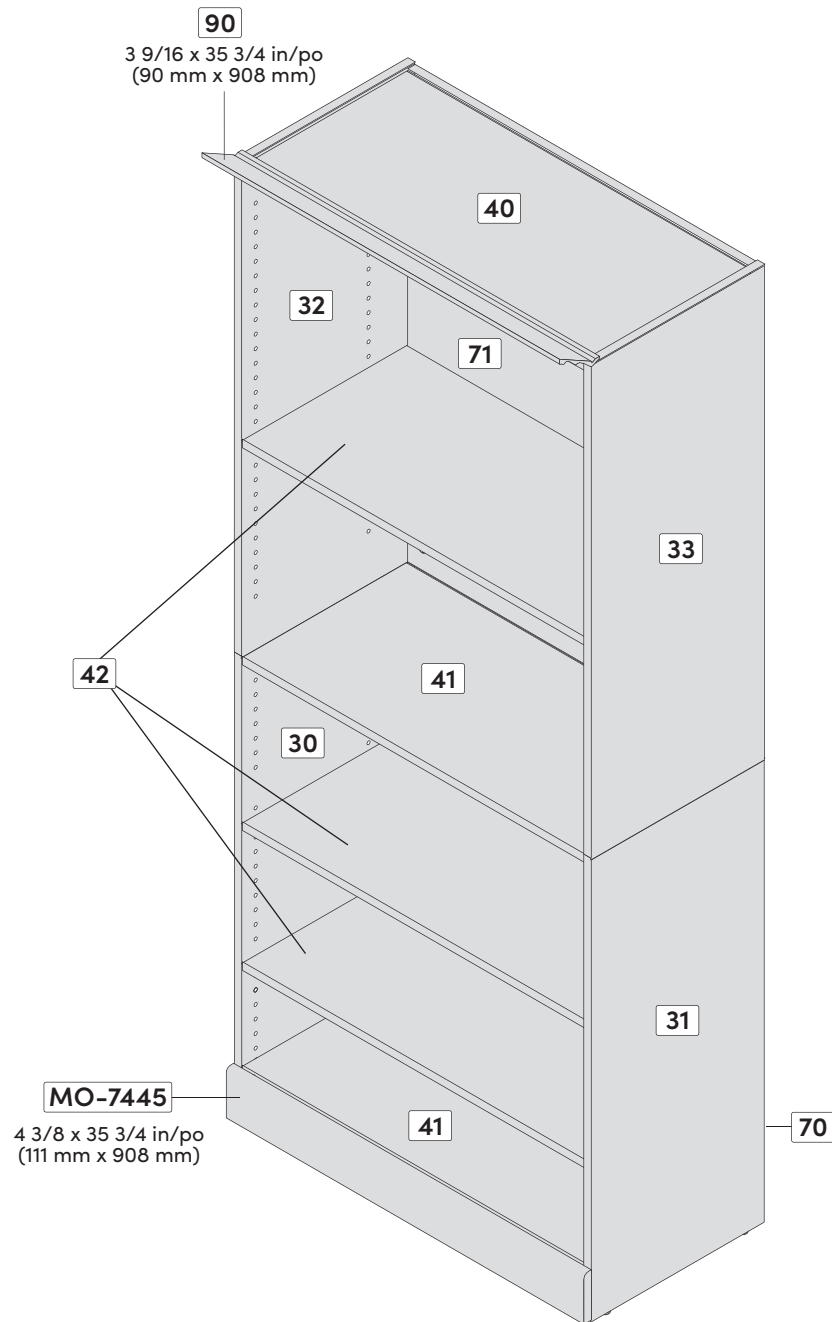

Parts • Pièces • Piezas

Code • Código	Qty • Qté • Cant.	Code • Código	Qty • Qté • Cant.	Code • Código	Qty • Qté • Cant.	Code • Código	Qty • Qté • Cant.
30	1	33	1	70	1	90	3 9/16 x 35 3/4 in/po (90 mm x 908 mm) 1
31	1	40	1	71	1	42	16 5/8 x 34 1/4 in/po (422 mm x 869 mm) 3
32	1	41	2	MO-7445	4 3/8 x 35 3/4 in/po (111 mm x 908 mm) 1		

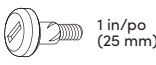
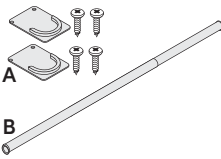

Parts & Hardwares • Pièces et quincailleries • Piezas Y Quincallas

Hardwares • Quincailleries • Quincallas

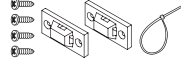
Code • Código	Qty • Qté • Cant.	Code • Código	Qty • Qté • Cant.	Code • Código	Qty • Qté • Cant.	Code • Código	Qty • Qté • Cant.
CA-99	 20	EQ-144	 2	TI-452	 12	2004-MM4X35CSX2	2
H-03	 28	PA-844	 1 in/po (25 mm) 4	TU-870	 2		
H-36	 28	ST-760	 1				

Real Size • Tailles réelles • Tamaño real

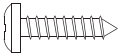
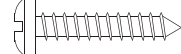
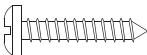
Code • Código	Qty • Qté • Cant.	Code • Código	Qty • Qté • Cant.
VR-207	 1/2 in/po (13 mm) 8	VR-211	 3/4 in/po (19 mm) 3
VR-210	 5/8 in/po (16 mm) 8		

Important Notice • Note importante • Nota importante

Group together all the hardware required for each step as the construction of your piece of furniture is progressing.

Regroupez toutes les quincailleries requises pour chaque étape de façon à vous assurer de tout installer au bon moment.

Reúna todas las quincallas necesarias para cada una de las etapas de montaje, para asegurar una correcta instalación en el momento adecuado.

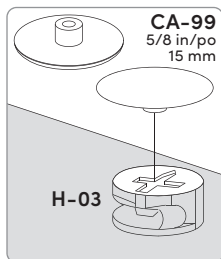

CA-99
5/8 in/po
15 mm

H-03

When you have completed the assembly of your new furniture, install plastic caps

Lorsque vous avez complété l'assemblage de votre meuble, installez les capuchons de plastique

Una vez que haya completado el ensamblaje del mueble, coloque los capuchones de plástico

Properly level your furniture using the adjustable legs.

Bien niveler votre meuble en utilisant les patins niveleurs.

Nivele su mueble adecuadamente utilizando las patas ajustables.

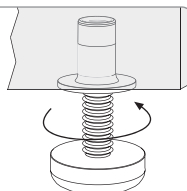

PA-844

Important Notice • Note importante • Nota importante

Main Hardware System. Installation Steps

Système de quincaillerie principal. Étapes d'installation • Sistema principal de quincalla. Etapas de instalación.

1

H-36

Proper position
Bonne position
Buena posición

Push down
Enfoncez
Presione

2

Arrow
Flèche
Flecha

H-03

Insert the cam with the arrow pointing towards the hole in the edge.
Insérez la rondelle en pointant la flèche vers le trou de la bordure.
Inserte la arandela apuntando la flecha hacia el orificio cercano al borde.

How to remove a misplaced assembly bolt (H-36).
Comment retirer un boulon (H-36) mal situé.
Cómo retirar un perno (H-36) mal ubicado.

A

Turn
Tournez
Haga girar

B

Pull out
Retirez
Retire

1

Insert
Insérez
Inserte

2

Required tools • Outils requis
Herramientas necesarias

A

3

Tighten
Serrez
Apretar

B

Important
Importante

Required tools • Outils requis • Herramientas necesarias

1/4 in/po (7 mm)

The use of electric tools must be made with vigilance.
L'utilisation d'outils électriques doit être faite avec vigilance.
Las herramientas eléctricas deben utilizarse con sumo cuidado.

Make sure to properly tighten each cam to ensure furniture solidity. Otherwise, parts could be damaged or the user could be injured.

Assurez-vous de bien resserrer chaque rondelle pour assurer la solidité du meuble. Dans le cas contraire, des pièces pourraient être endommagées ou l'utilisateur pourrait se blesser.

Asegúrese de bien apretar cada tornillo de araña para garantizar la solidez del mueble. De lo contrario, podría provocarse daño a las piezas o las personas.

TWO people are required to assemble and move this model.
DEUX personnes sont requises pour assembler et déplacer ce modèle.
Se necesitan DOS personas para ensamblar y desplazar este mueble.

BESTAR
Reinvent your space™

MODEL : MODÈLE : MODELO
TOLL FREE: 1-888-8BESTAR (1-888-823-7827)

40160-2117
40160-2132
40160-2163

ASSEMBLY INSTRUCTIONS
INSTRUCTIONS D'ASSEMBLAGE
INSTRUCCIONES DE ENSEMBLAGE

Video assembly guide
Guides d'assemblage en vidéo
Instrucciones de ensamblaje de video
www.bestar.com/video-assembly-guide

Important Notice • Note importante • Nota importante

For future reference and to allow us to serve you better, please complete the self-adhesive sticker and apply it in an accessible space such as under shelf.

Pour que nous puissions mieux vous servir en cas de besoin, veuillez compléter l'autocollant et l'apposer dans un endroit facilement accessible tel que le dessous d'une tablette.

Para futuras referencias y un mejor servicio, por favor pegue la etiqueta adhesiva en un espacio accesible. Por ejemplo, la parte interior del estante.

BESTAR

**To better serve you!
Pour mieux vous servir!**

Model / Modèle: _____

Production Number
Numéro de production: _____

Customer Service
Service à la clientèle **1-888-823-7827**

1

Hardware installation • Installation des quincailleries • Instalación de las quincallas
Storage unit • Unité de rangement • Unidad de almacenamiento



Code • Código

H-03

EQ-144

VR-207

Qty • Qté • Cant.

x 12

x 2

x 4

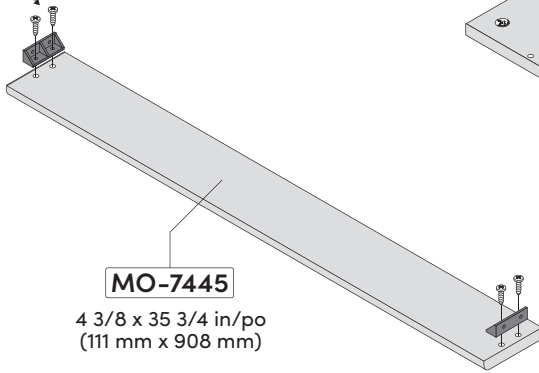
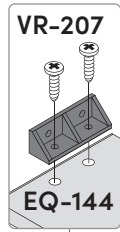

MO-7445

4 3/8 x 35 3/4 in/po
(111 mm x 908 mm)

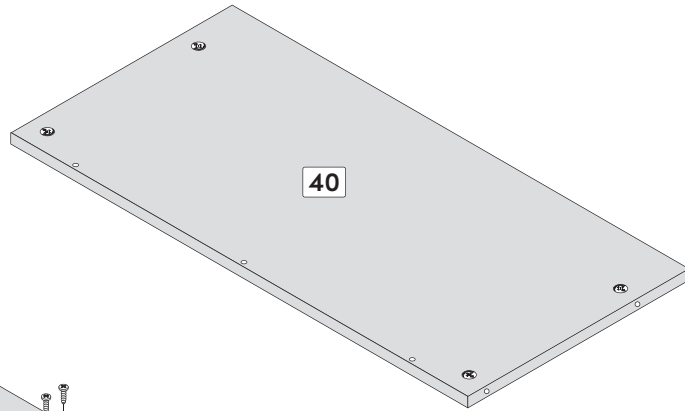

40

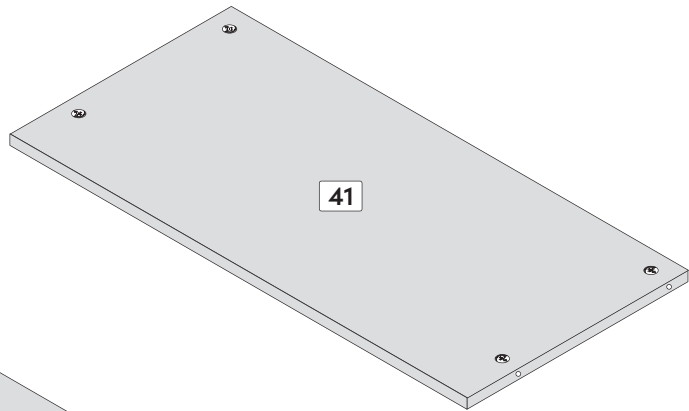

41

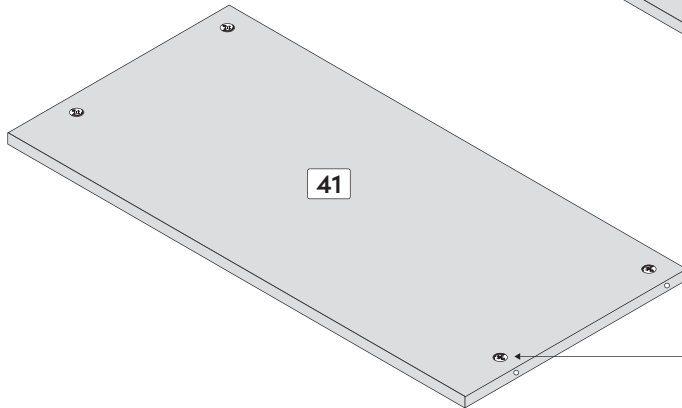

41

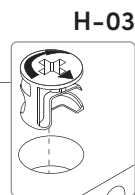

H-03

2

Hardware installation • Installation des quincailleries • *Instalación de las quincailas*
Storage unit • Unité de rangement • Unidad de almacenamiento



Code • Código H-03
Qty • Qté • Cant. x 12

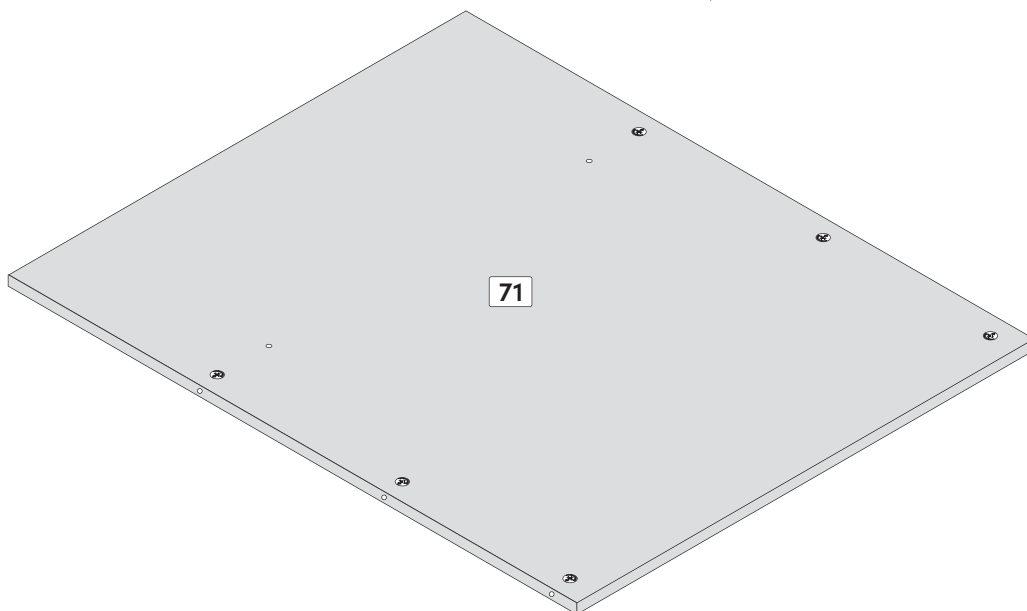
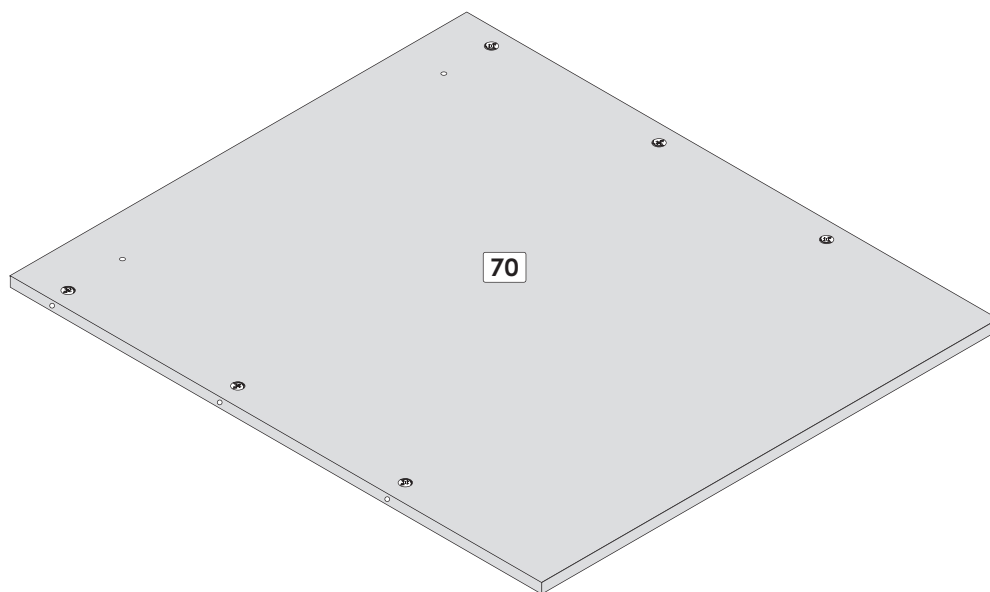

IMPORTANT • IMPORTANTE

If you are planning to include the three drawers with your storage unit, please take the time to plan ahead before starting your assembly because the following installation of the drawers could cause a partial failure of the assembly of the unit. Make sure to have on hand the drawers included in model 40161-2163. The options to install the drawers are Option E and Option F.

Si vous pensez inclure des tiroirs dans votre unité de rangement, veuillez y penser avant de débiter l'assemblage, car l'installation ultérieure de tiroirs pourrait occasionner un désassemblage partiel de votre unité. Assurez-vous d'avoir en main les tiroirs inclus dans le modèle 40161-2163. Les options à choisir pour l'installation des tiroirs sont l'option E ou l'option F.

Si piensa incluir tres cajones en su unidad de almacenamiento, tiene que planificar antes de comenzar el ensamblaje, porque si piensa agregar los cajones después del ensamblaje, la unidad puede deshacerse. Esté seguro de tener cerca los tres cajones incluidos en el modelo 40161-2163. Las opciones para instalar los cajones son la opción E y la opción F.

Option A
Opción A

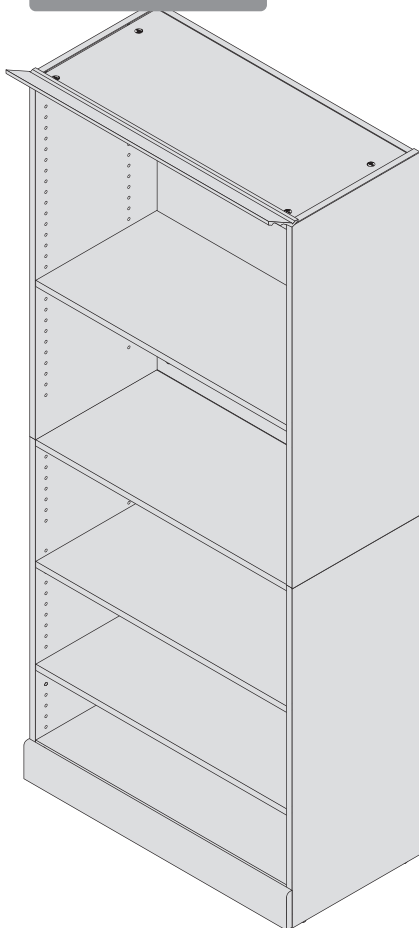

Option A • Opción A

For assembly of the storage unit 40160 with 3 adjustable shelves without pole, use pages : 14 to 17 as well as 38 to 41.

Assemblage de l'unité de rangement 40160 avec les trois tablettes ajustables sans pôle, veuillez utiliser les pages : 14 à 17 ainsi que 38 à 41.

Por el ensamblaje de la unidad de almacenamiento 40160 con tres anaqueles ajustables sin polo, utilice las paginas: 14 hasta 17 y también 38 hasta 41.

Option B
Opción B

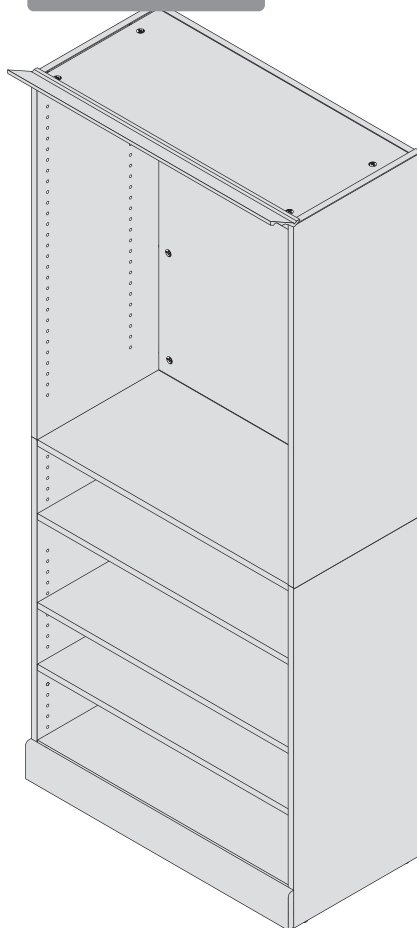

Option B • Opción B

For assembly of the storage unit 40160 with the adjustable shelves with a pole in the upper section, use pages : 18 to 21 as well as 38 to 41.

Assemblage de l'unité de rangement 40160 avec les tablettes ajustables et une pôle dans la section supérieure, veuillez utiliser les pages : 18 à 21 ainsi que 38 à 41.

Por el ensamblaje de la unidad de almacenamiento 40160 con anaqueles ajustables con un polo en la sección superior, utilice las paginas: 18 hasta 21 y también 38 hasta 41.

Option C
Opción C

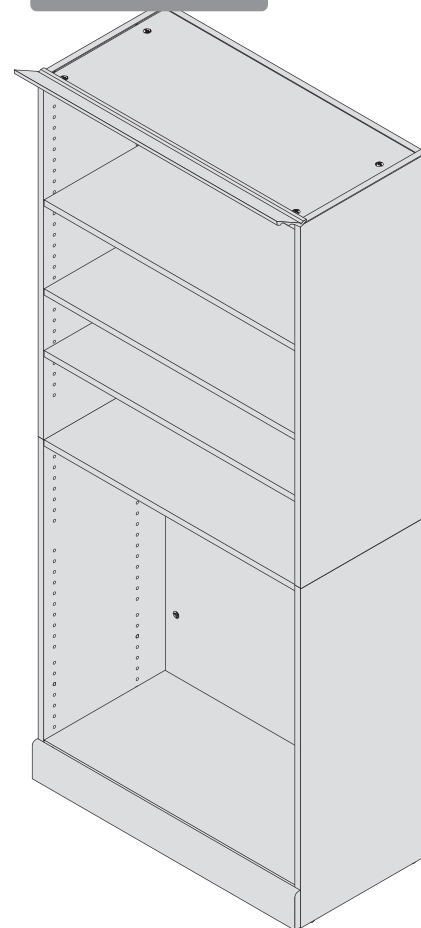

Option C • Opción C

For assembly of the storage unit 40160 with the adjustable shelves with a pole in the lower section, use pages : 22 to 25 as well as 38 to 41.

Assemblage de l'unité de rangement 40160 avec les tablettes ajustables et une pôle dans la section inférieure, veuillez utiliser les pages : 22 à 25 ainsi que 38 à 41.

Por el ensamblaje de la unidad de almacenamiento 40160 con anaqueles ajustables con un polo en la sección inferior, utilice las paginas: 22 hasta 25 y también 38 hasta 41.

IMPORTANT • IMPORTANTE

If you are planning to include the three drawers with your storage unit, please take the time to plan ahead before starting your assembly because the following installation of the drawers could cause a partial failure of the assembly of the unit. Make sure to have on hand the drawers included in model 40161-2163. The options to install the drawers are Option E and Option F.

Si vous pensez inclure des tiroirs dans votre unité de rangement, veuillez y penser avant de débiter l'assemblage, car l'installation ultérieure de tiroirs pourrait occasionner un désassemblage partiel de votre unité. Assurez-vous d'avoir en main les tiroirs inclus dans le modèle 40161-2163. Les options à choisir pour l'installation des tiroirs sont l'option E ou l'option F.

Si piensa incluir tres cajones en su unidad de almacenamiento, tiene que planificar antes de comenzar el ensamblaje, porque si piensa agregar los cajones después del ensamblaje, la unidad puede deshacerse. Está seguro de tener cerca los tres cajones incluidos en el modelo 40161-2163. Las opciones para instalar los cajones son la opción E y la opción F.

Option D
Opción D

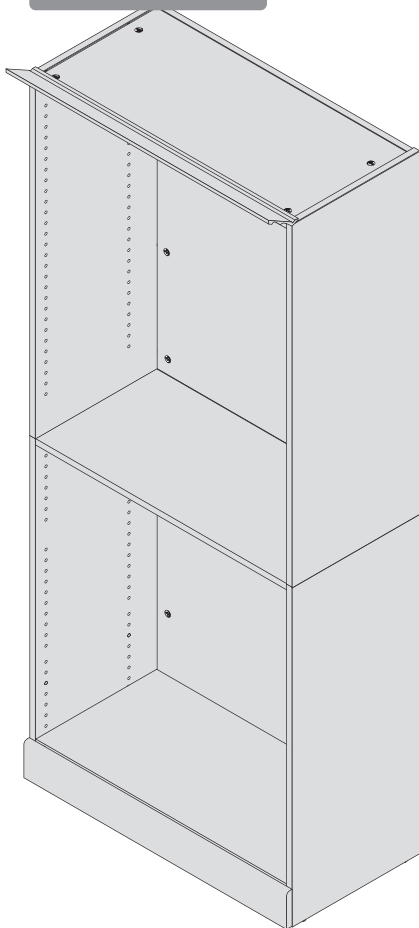

Option D • Opción D

Assembly of the storage unit 40160 with 2 poles without adjustable shelf, use pages 26 to 29 as well as 38 to 41.

Assemblage de l'unité de rangement 40160 avec deux pôles sans tablette ajustable, veuillez utiliser les pages : 26 à 29 ainsi que 38 à 41.

Ensamblaje de la unidad de almacenamiento 40160 con 2 polos sin anaqueil ajustable, utilice las paginas 26 hasta 29 y también 38 hasta 41.

Option E
Opción E

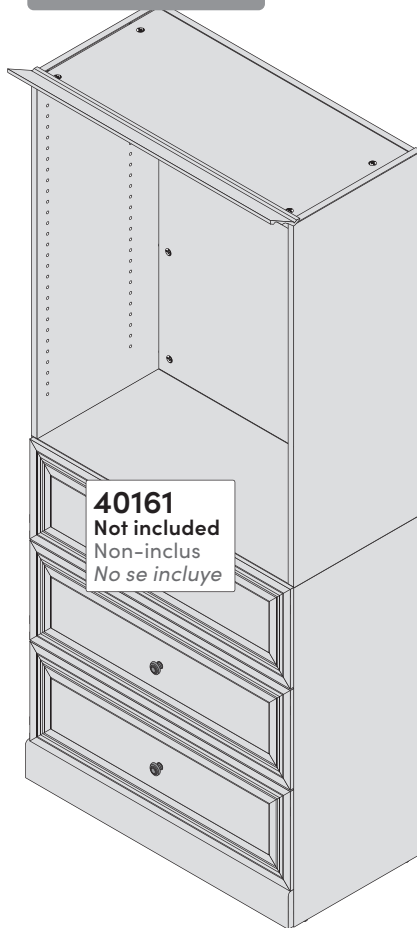

Option E • Opción E

For assembly of the storage unit 40160 with a pole and three drawers of the 40161 model (not included) without an adjustable shelf, use pages: 30 to 33 as well as 38 to 41.

Assemblage de l'unité de rangement 40160 avec une pôle et trois tiroirs du modèle 40161 (non-inclus) sans tablette ajustable, veuillez utiliser les pages : 30 à 33 ainsi que 38 à 41.

Por ensamblaje de la unidad de almacenamiento 40160 con polo y tres cajones del modelo 40161 (no incluidos) sin un anaqueil ajustable, utilice las paginas: 30 hasta 33 y también 38 hasta 41.

Option F
Opción F

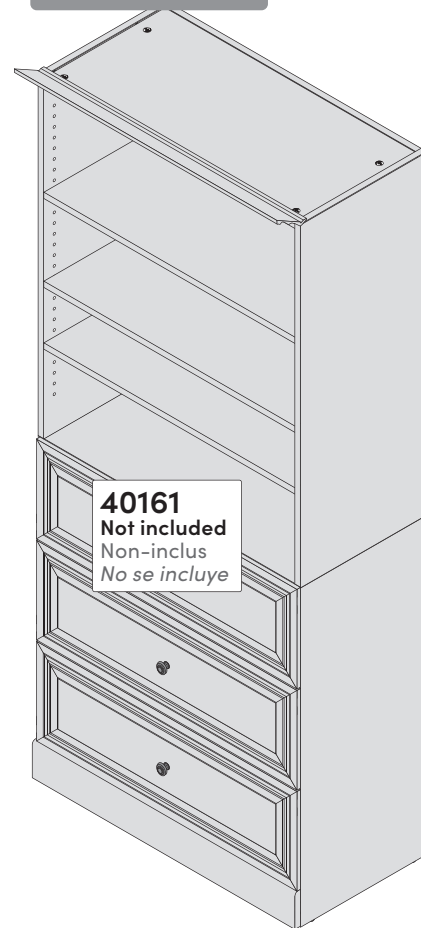

Option F • Opción F

For assembly of the storage unit 40160 with a pole and three drawers of the 40161 model (not included) with the adjustable shelf, use pages: 34 to 41.

Assemblage de l'unité de rangement 40160 avec les trois tiroirs du modèle 40161 (non-inclus) avec tablettes ajustables, veuillez utiliser les pages : 34 à 41.

Por ensamblaje de la unidad de almacenamiento 40160 con polo y tres cajones del modelo 40161 (no incluidos) con un anaqueil ajustable, utilice las paginas: 34 hasta 41.

3

Hardware installation • Installation des quincailleries • Instalación de las quincallas
Storage unit • Unité de rangement • Unidad de almacenamiento

Option
 Opción **A**



H-03

x 4

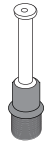

H-36

x 28



PA-844

1 in./po (25 mm)

Code • Código

Qty • Qté • Cant.

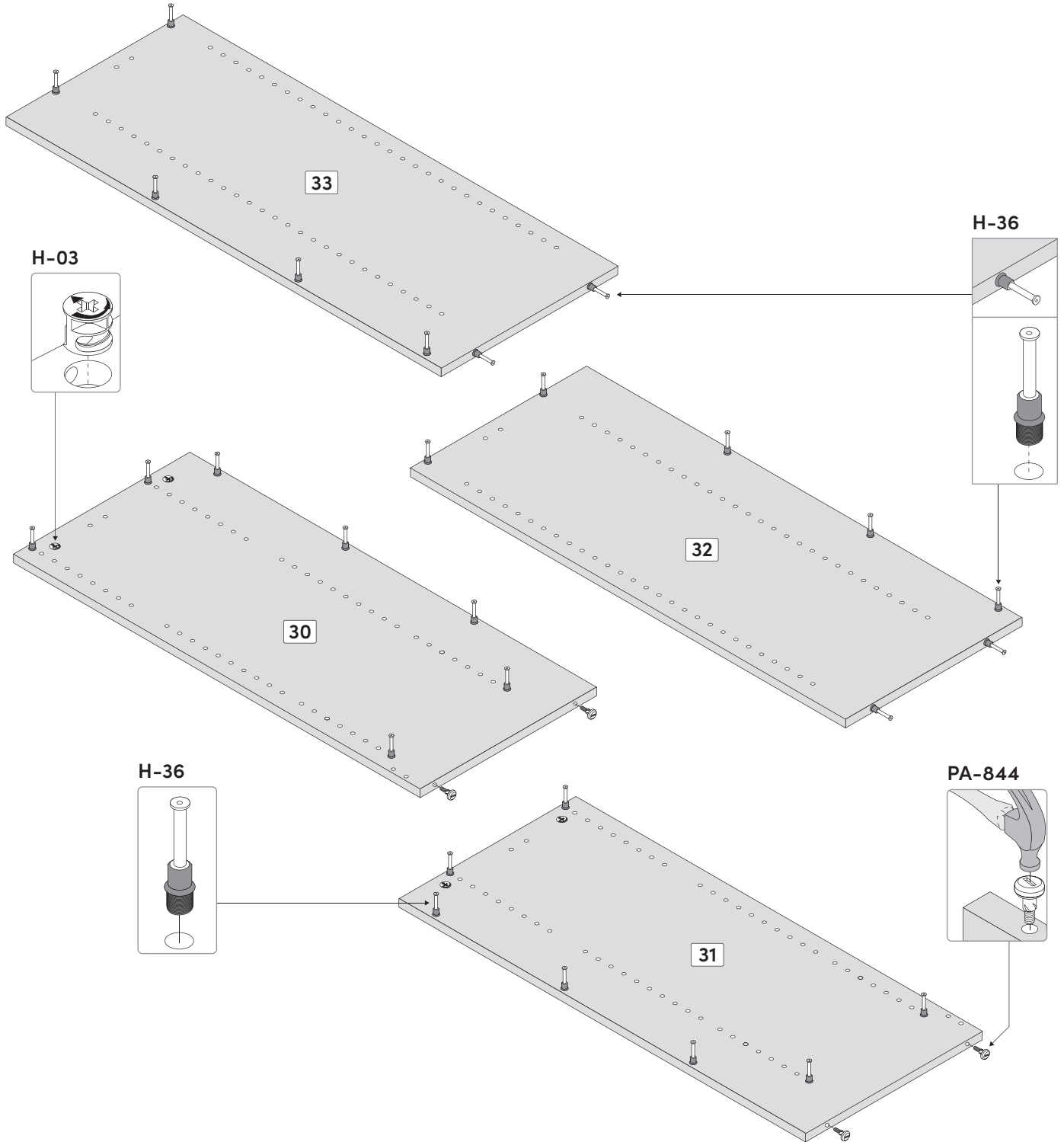

4

Pre-assembly • Pré-assemblage • Preensamblaje
Storage unit • Unité de rangement • Unidad de almacenamiento



Sequence • Séquence • Secuencia

31 70 41 41 30

Assemble on the back edge
 Assemblez sur la bordure arrière
 Realice el ensamblaje sobre el borde trasero

Option A
 Opción A

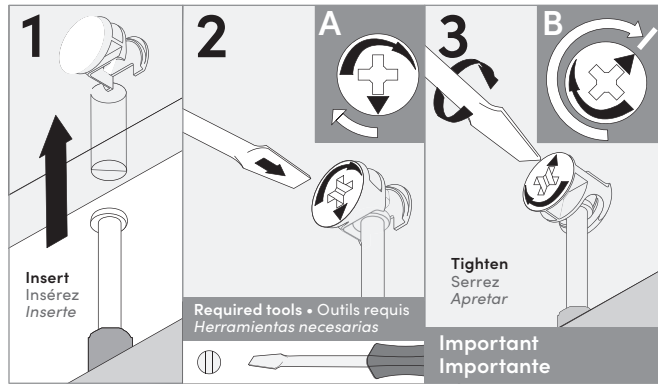

Make sure to properly tighten each cam to ensure furniture solidity. Otherwise, parts could be damaged or the user could be injured.

Assurez-vous de bien resserrer chaque rondelle pour assurer la solidité du meuble. Dans le cas contraire, des pièces pourraient être endommagées ou l'utilisateur pourrait se blesser.

Asegúrese de bien apretar cada tornillo de araña para garantizar la solidez del mueble. De lo contrario, podría provocarse daño a las piezas o las personas.

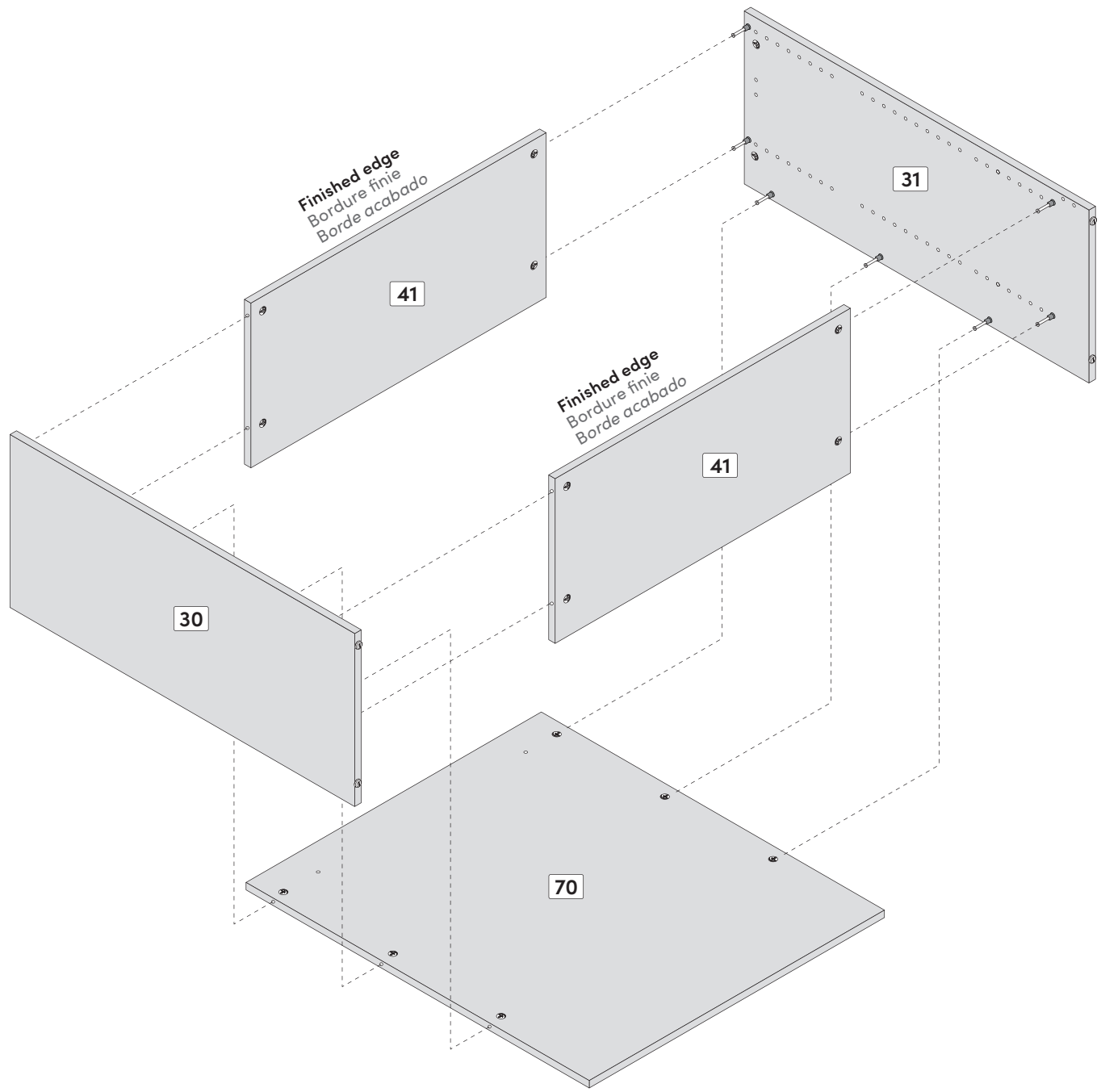



Sequence • Séquence • Secuencia

33 71 40 32



Assemble on the back edge

Assemblez sur la bordure arrière

Realice el ensamblaje sobre el borde trasero

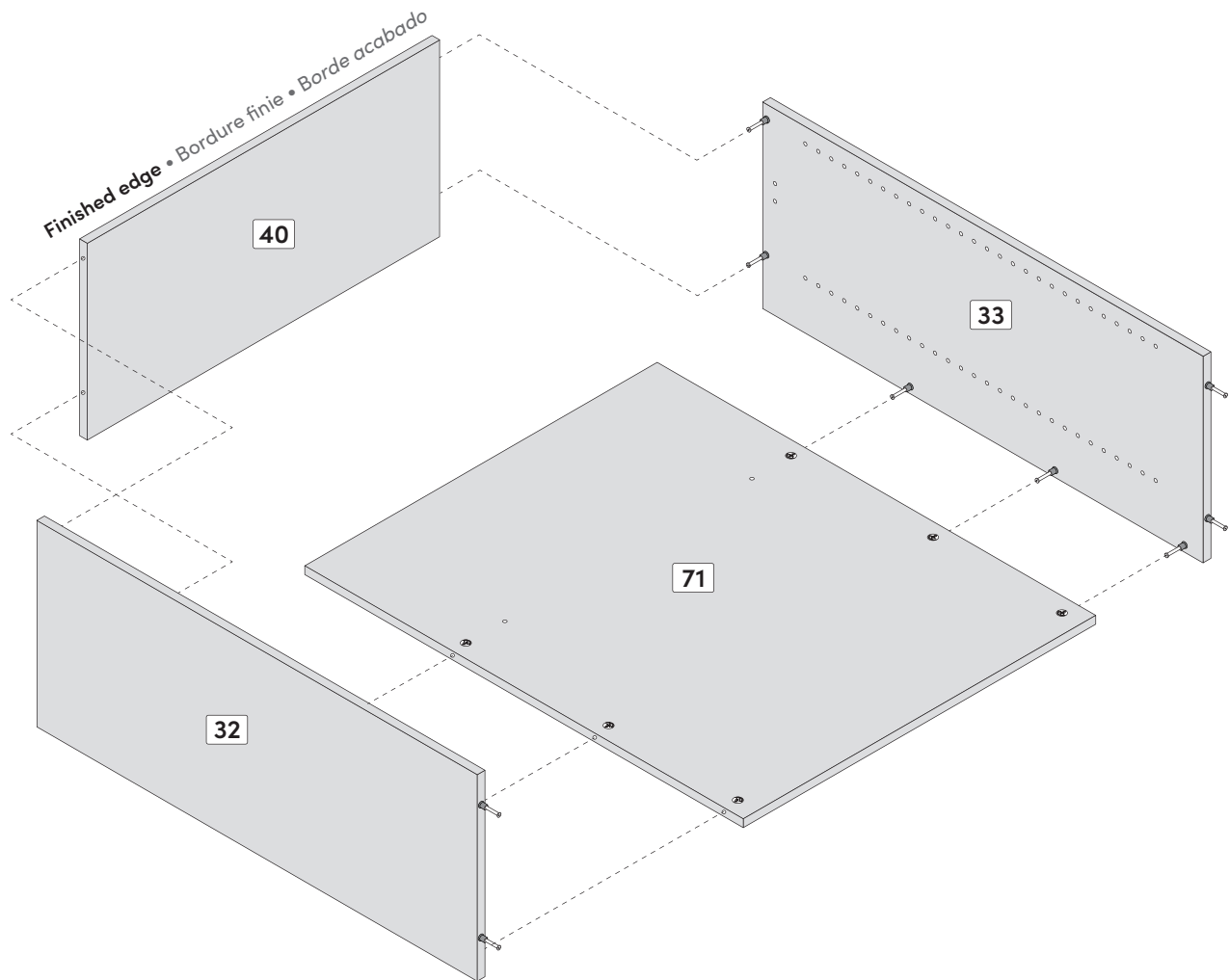
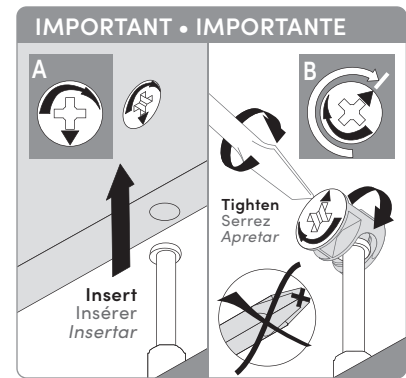
Option
Opción A



		
Code • Código	VR-211	VR-207
Qty • Qté • Cant.	x 3	x 4



Assemble on the back edge
 Assemblez sur la bordure arrière
 Realice el ensamblaje sobre el borde trasero

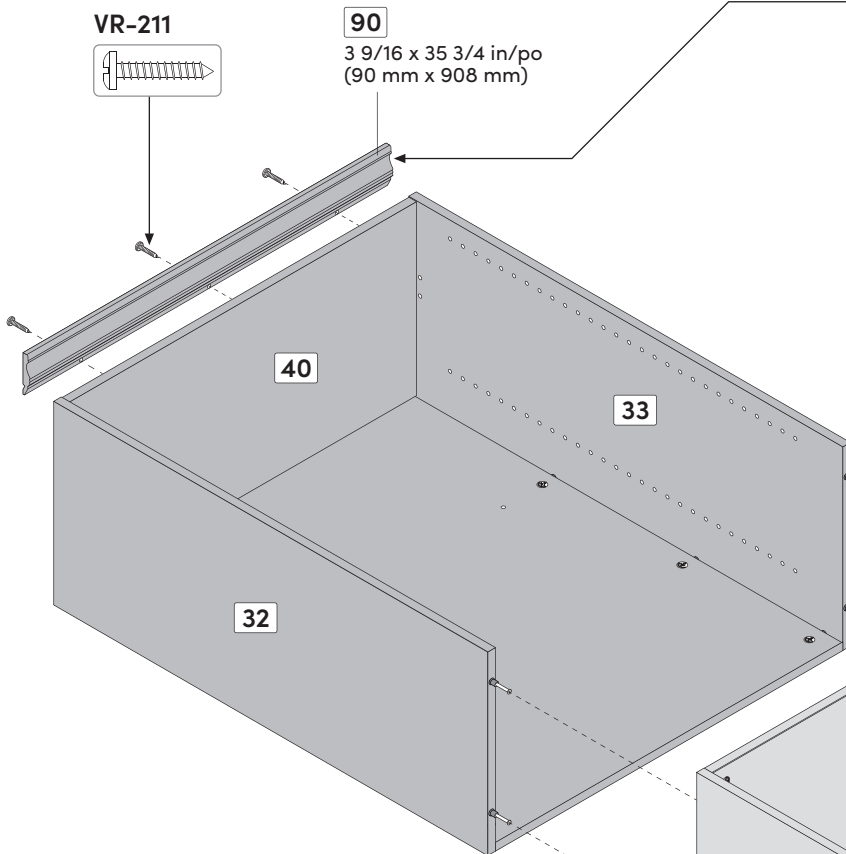
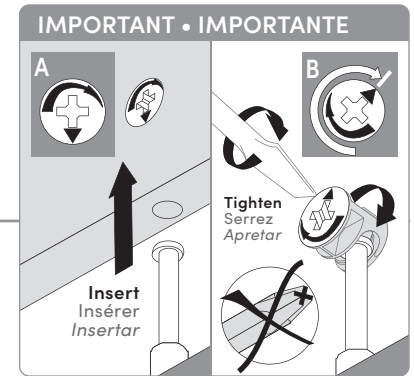

IMPORTANT • IMPORTANTE

Make sure that the height of your ceiling is at least 87 3/4 in (2229 mm) before installing the top molding.

Assurez-vous que la hauteur de votre plafond est d'au moins 87 3/4 po (2229 mm) avant d'installer la moulure supérieure.

Asegurarse que la altura de su techo sea a menos 87 3/4" (2229 mm) antes de instalar la moldura de arriba.

ATTENTION • ATENCIÓN

To put your storage unit in the standing position, be sure to lift the lower section and the upper section simultaneously.

Pour mettre votre unité de rangement en position debout, assurez-vous de soulever la section inférieure et la section supérieure simultanément.

Para meter su unidad de almacenamiento en posición parado, asegúrese de levantarla sección de abajo y la sección de arriba simultáneamente.

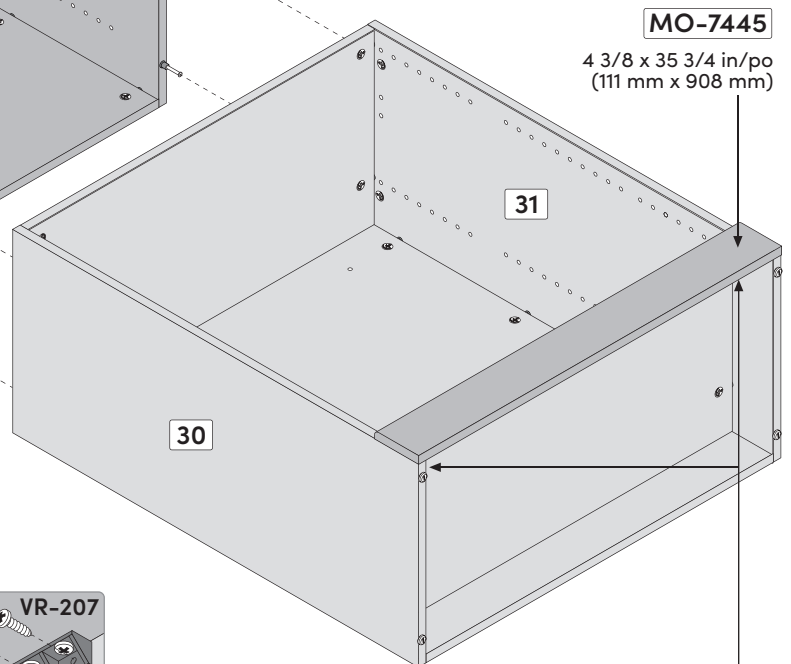

Option A
Opción A

Go to page 38, in order to continue the assembly of your unit.

Aller à la page 38 afin de poursuivre l'assemblage de votre unité.

Vaya a la página 38, para continuar el ensamblaje de su unidad.

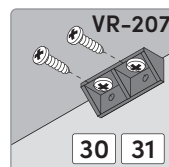

3

Hardware installation • Installation des quincailleries • Instalación de las quincallas
Storage unit • Unité de rangement • Unidad de almacenamiento

Option **B**
 Opción **B**

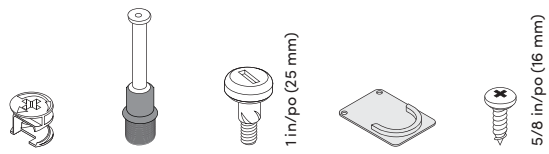

Code • Código	H-03	H-36	PA-844	TU-870A	VR-210
Qty • Qté • Cant.	x 4	x 28	x 4	x 2	x 4

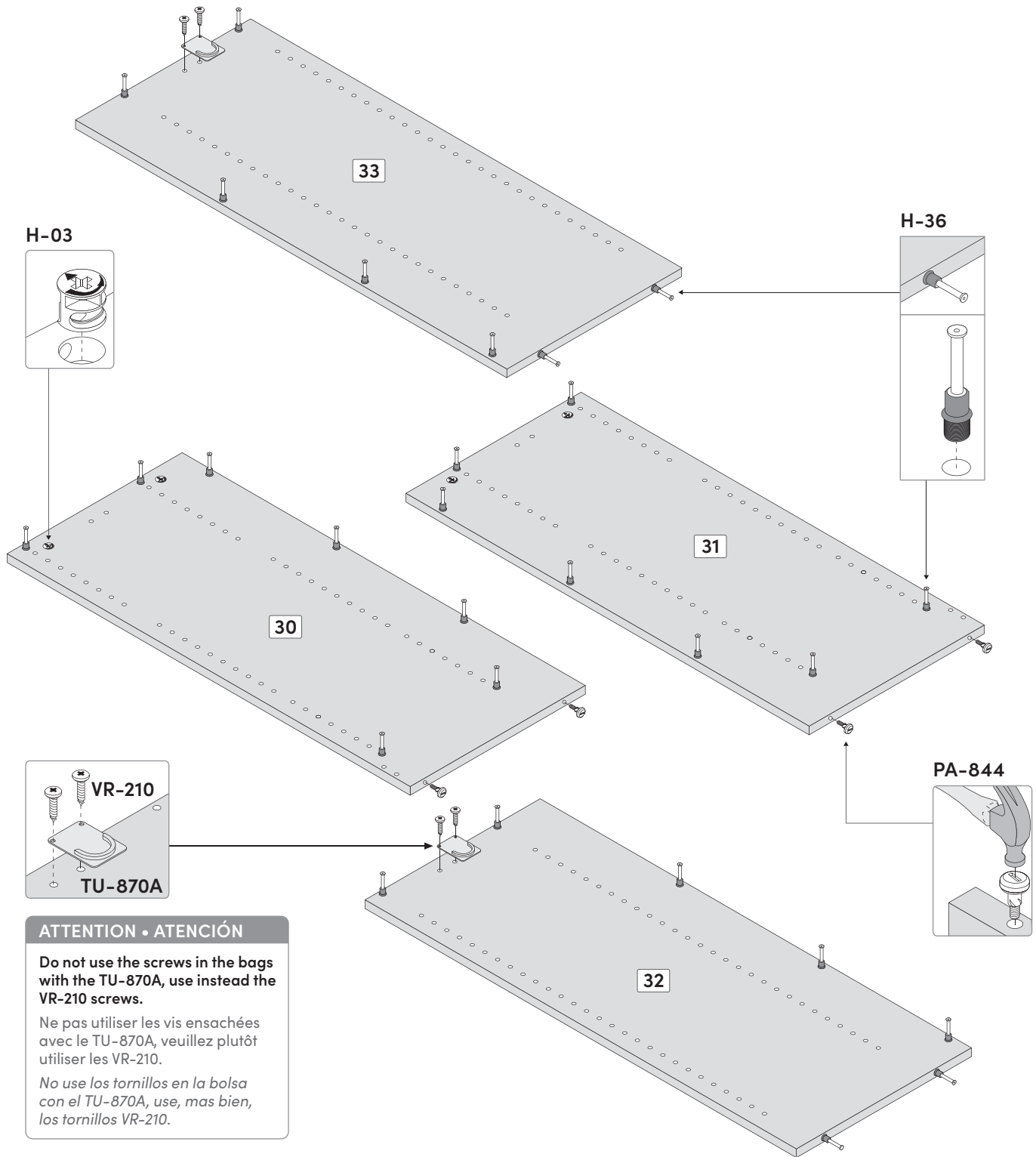

ATTENTION • ATENCIÓN

Do not use the screws in the bags with the TU-870A, use instead the VR-210 screws.

Ne pas utiliser les vis ensachées avec le TU-870A, veuillez plutôt utiliser les VR-210.

No use los tornillos en la bolsa con el TU-870A, use, mas bien, los tornillos VR-210.

4

Pre-assembly • Pré-assemblage • Preensamblaje
Storage unit • Unité de rangement • Unidad de almacenamiento



Sequence • Séquence • Secuencia

31 70 41 41 30

Assemble on the back edge
Assemblez sur la bordure arrière
Realice el ensamblaje sobre el borde trasero

Option B
Opción B

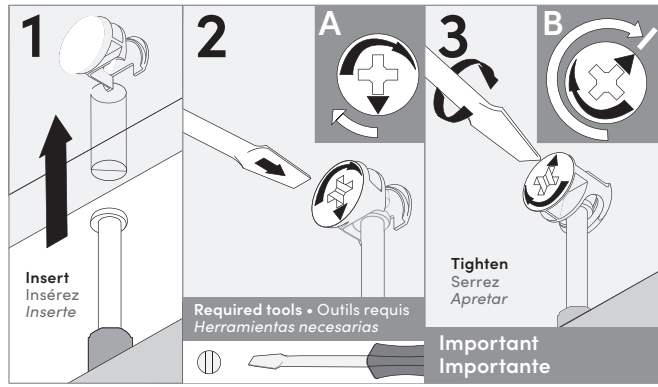

Make sure to properly tighten each cam to ensure furniture solidity. Otherwise, parts could be damaged or the user could be injured.

Assurez-vous de bien resserrer chaque rondelle pour assurer la solidité du meuble. Dans le cas contraire, des pièces pourraient être endommagées ou l'utilisateur pourrait se blesser.

Asegúrese de bien apretar cada tornillo de araña para garantizar la solidez del mueble. De lo contrario, podría provocarse daño a las piezas o las personas.

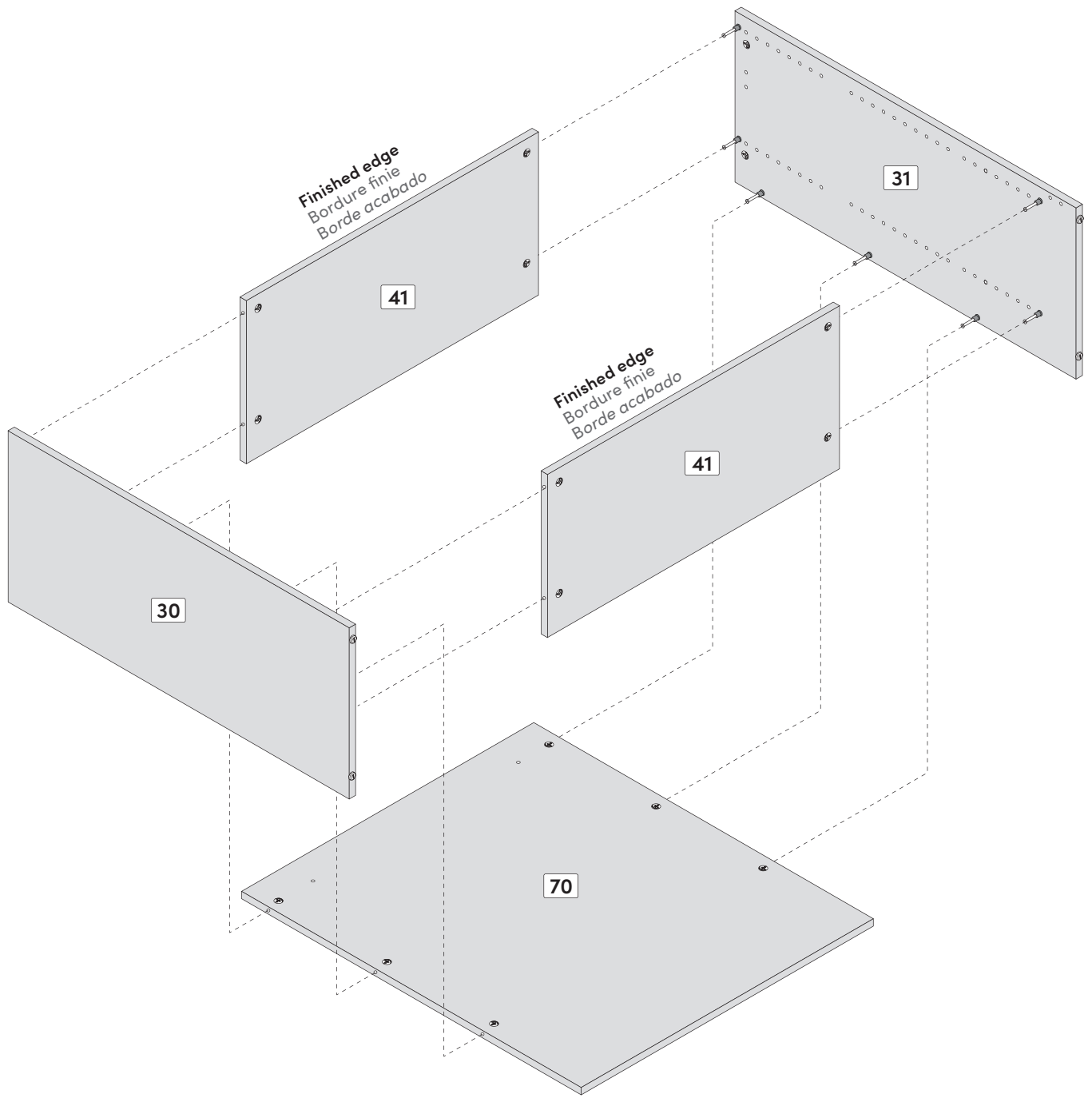



Sequence • Séquence • Secuencia

33 **71** **40** **32**

Assemble on the back edge

Assemblez sur la bordure arrière

Realice el ensamblaje sobre el borde trasero

Option
Opción B

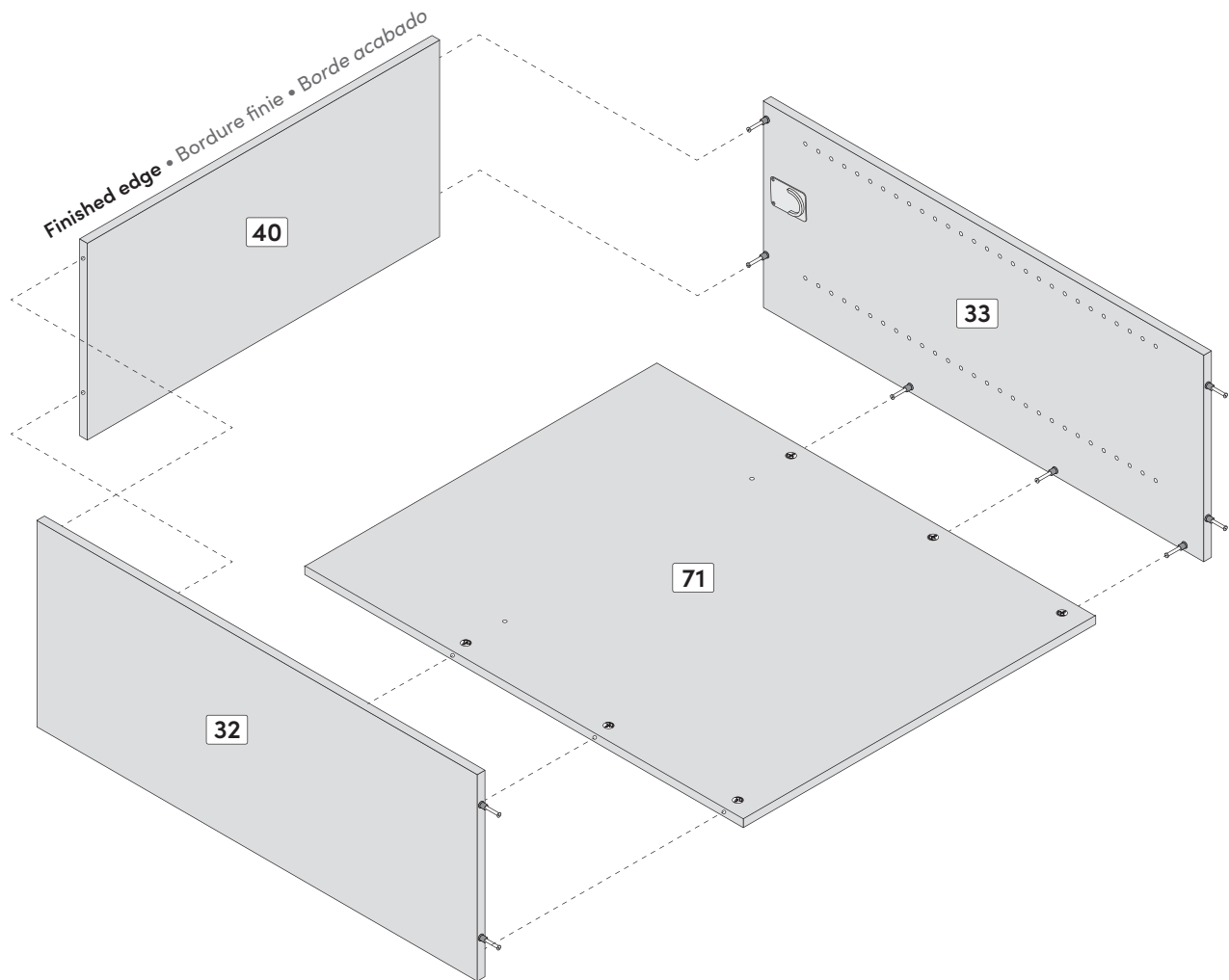
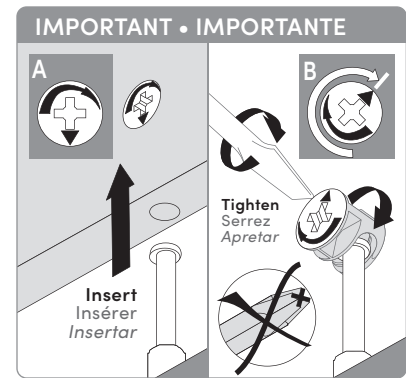

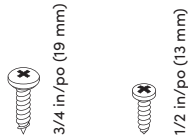

Code • Código

VR-211

VR-207

Qty • Qté • Cant.

x 3

x 4

**Assemble on the back edge**

Assemblez sur la bordure arrière

Realice el ensamblaje sobre el borde trasero

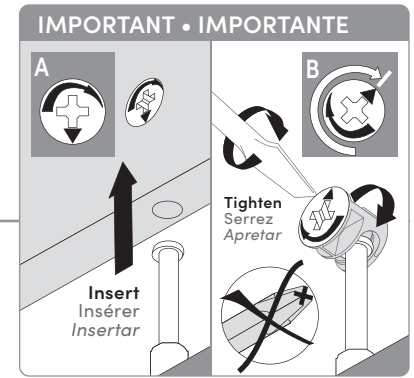
**IMPORTANT • IMPORTANTE**

Make sure that the height of your ceiling is at least 87 3/4 in (2229 mm) before installing the top molding.

Assurez-vous que la hauteur de votre plafond est d'au moins 87 3/4 po (2229 mm) avant d'installer la moulure supérieure.

Asegurarse que la altura de su techo sea a menos 87 3/4" (2229 mm) antes de instalar la moldura de arriba.

ATTENTION • ATENCIÓN

To put your storage unit in the standing position, be sure to lift the lower section and the upper section simultaneously.

Pour mettre votre unité de rangement en position debout, assurez-vous de soulever la section inférieure et la section supérieure simultanément.

Para meter su unidad de almacenamiento en posición parado, asegúrese de levantarla sección de abajo y la sección de arriba simultáneamente.

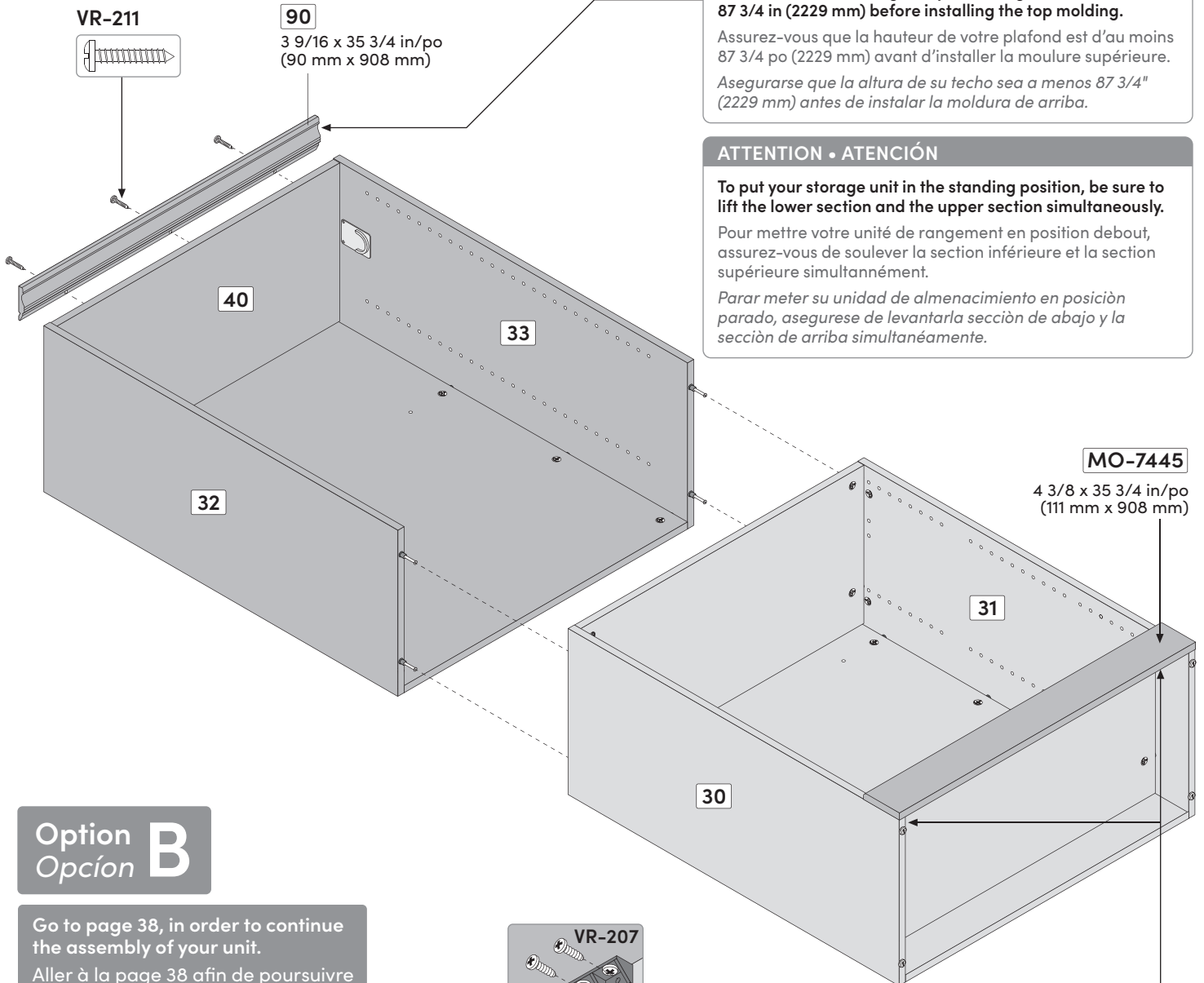
**Option B**

Go to page 38, in order to continue the assembly of your unit.

Aller à la page 38 afin de poursuivre l'assemblage de votre unité.

Vaya a la página 38, para continuar el ensamblaje de su unidad.

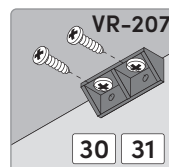

3

Hardware installation • Installation des quincailleries • Instalación de las quincaillas

Storage unit • Unité de rangement • Unidad de almacenamiento

Option
Opción **C**



H-03

x 4

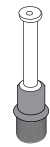

H-36

x 28



PA-844

x 4

1 in./po (25 mm)

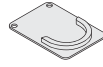

TU-870A

x 2



VR-210

x 4

5/8 in./po (16 mm)

Code • Código

Qty • Qté • Cant.

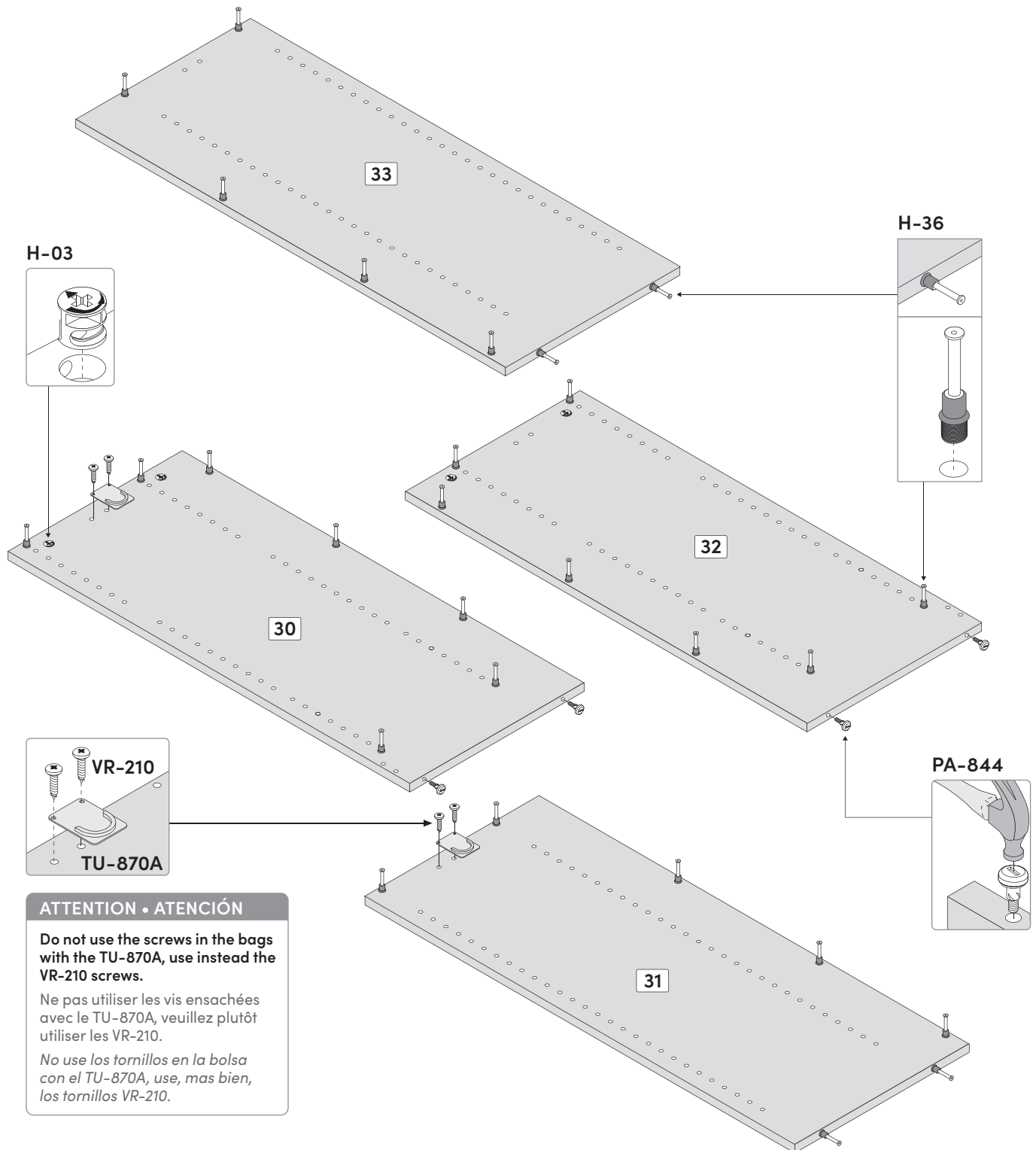

H-03

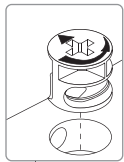

H-36

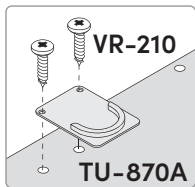
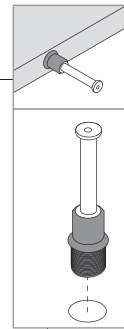

PA-844

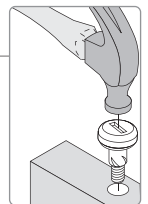

ATTENTION • ATENCIÓN

Do not use the screws in the bags with the TU-870A, use instead the VR-210 screws.

Ne pas utiliser les vis ensachées avec le TU-870A, veuillez plutôt utiliser les VR-210.

No use los tornillos en la bolsa con el TU-870A, use, mas bien, los tornillos VR-210.

4

Pre-assembly • Pré-assemblage • Preensamblaje
Storage unit • Unité de rangement • Unidad de almacenamiento



Sequence • Séquence • Secuencia

31 70 41 41 30

Assemble on the back edge
Assemblez sur la bordure arrière
Realice el ensamblaje sobre el borde trasero

Option C
Opción C

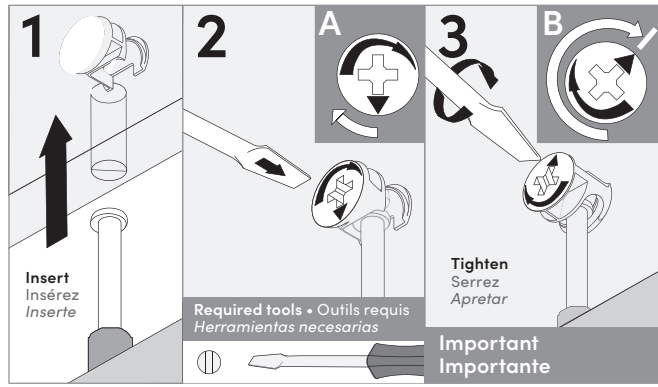

Make sure to properly tighten each cam to ensure furniture solidity. Otherwise, parts could be damaged or the user could be injured.

Assurez-vous de bien resserrer chaque rondelle pour assurer la solidité du meuble. Dans le cas contraire, des pièces pourraient être endommagées ou l'utilisateur pourrait se blesser.

Asegúrese de bien apretar cada tornillo de araña para garantizar la solidez del mueble. De lo contrario, podría provocarse daño a las piezas o las personas.

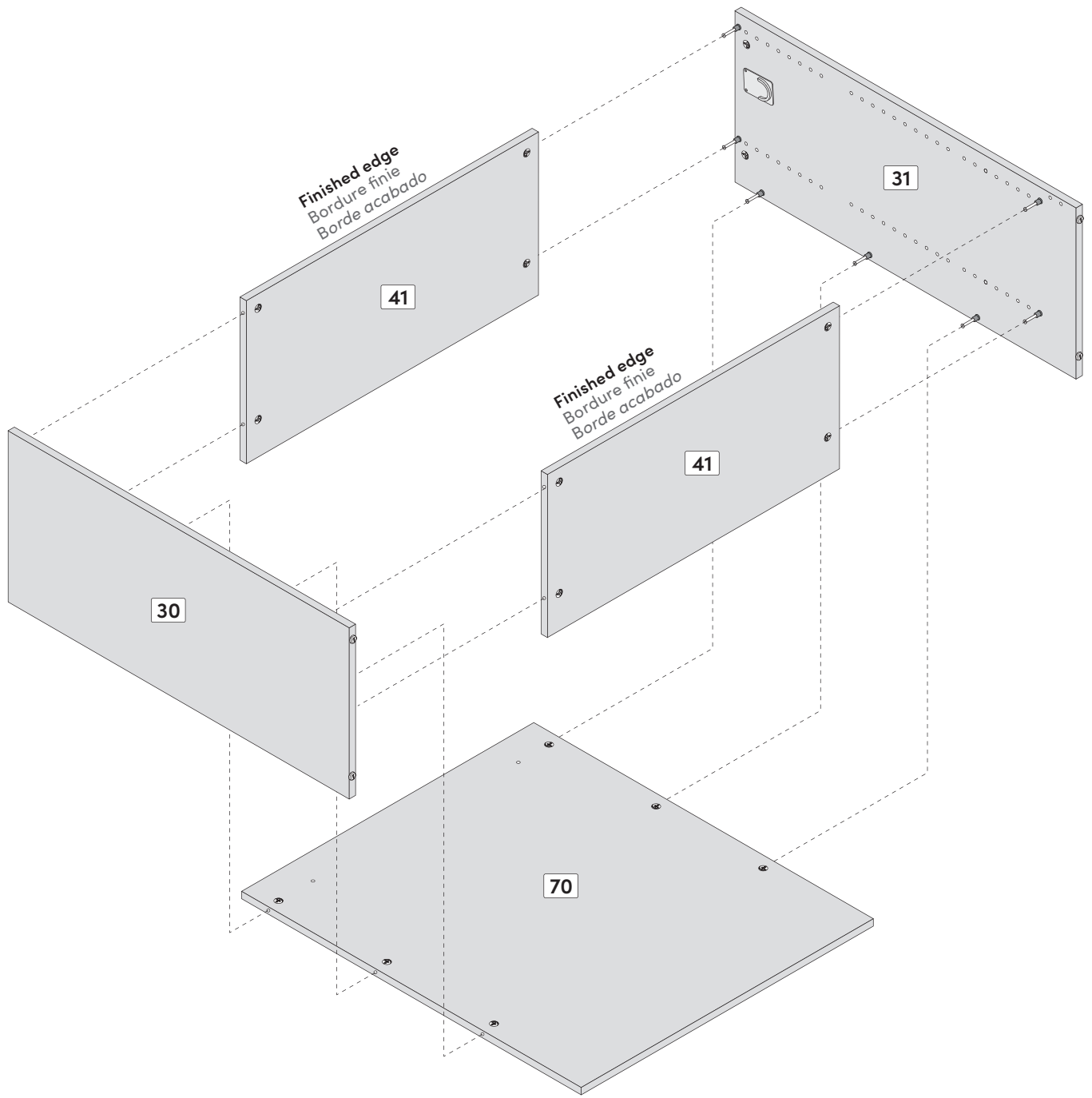

5

Pre-assembly • Pré-assemblage • Preensamblaje
Storage unit • Unité de rangement • Unidad de almacenamiento



Sequence • Séquence • Secuencia

33 71 40 32



Assemble on the back edge

Assemblez sur la bordure arrière

Realice el ensamblaje sobre el borde trasero

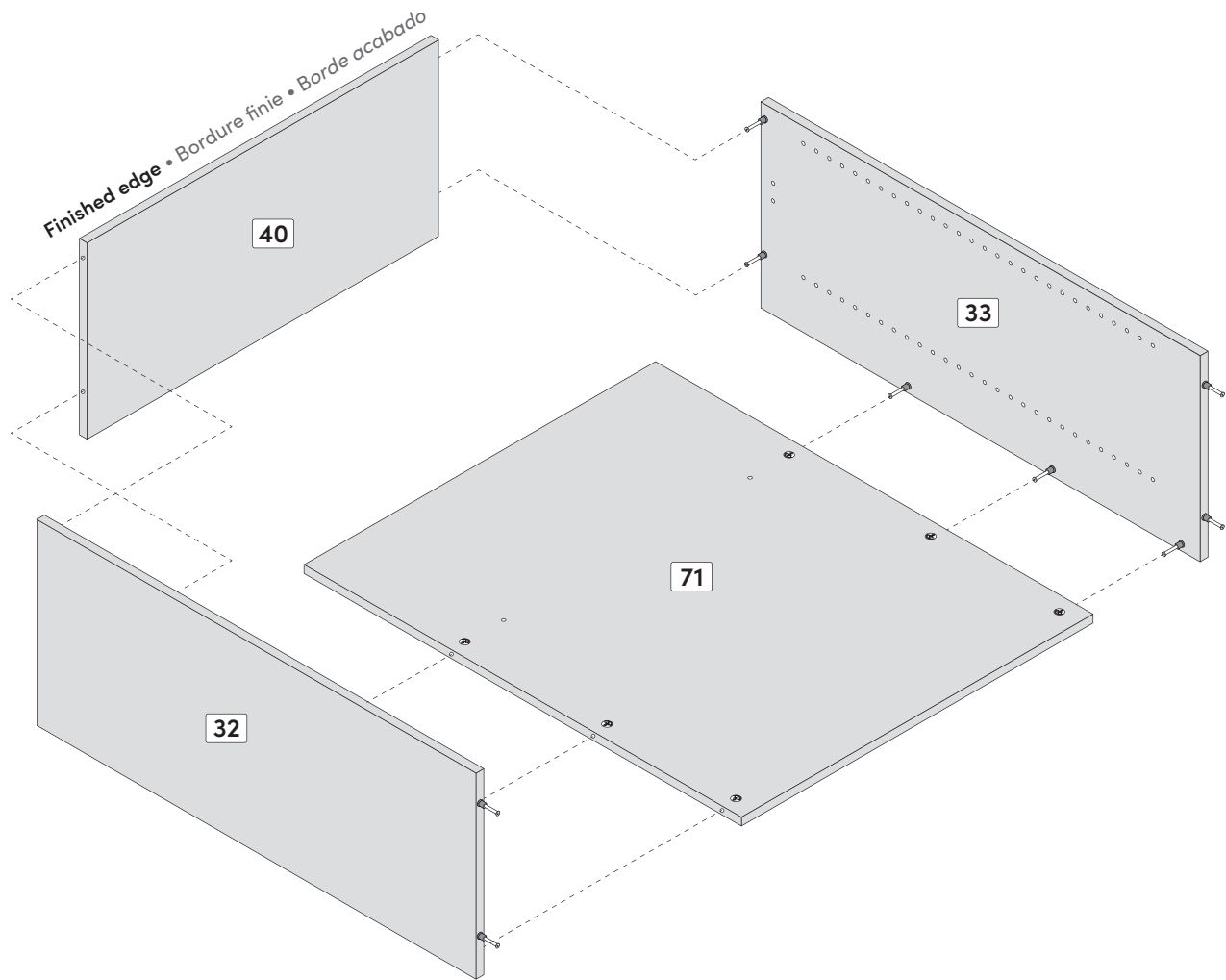
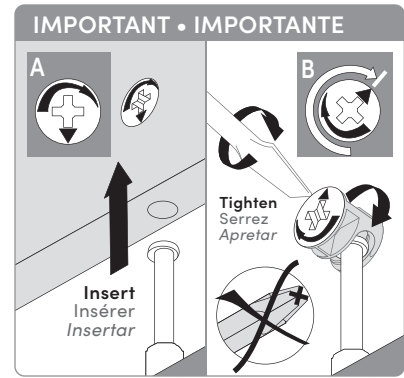
Option **C**
Opción



		
Code • Código	VR-211	VR-207
Qty • Qté • Cant.	x 3	x 4



Assemble on the back edge
 Assemblez sur la bordure arrière
 Realice el ensamblaje sobre el borde trasero

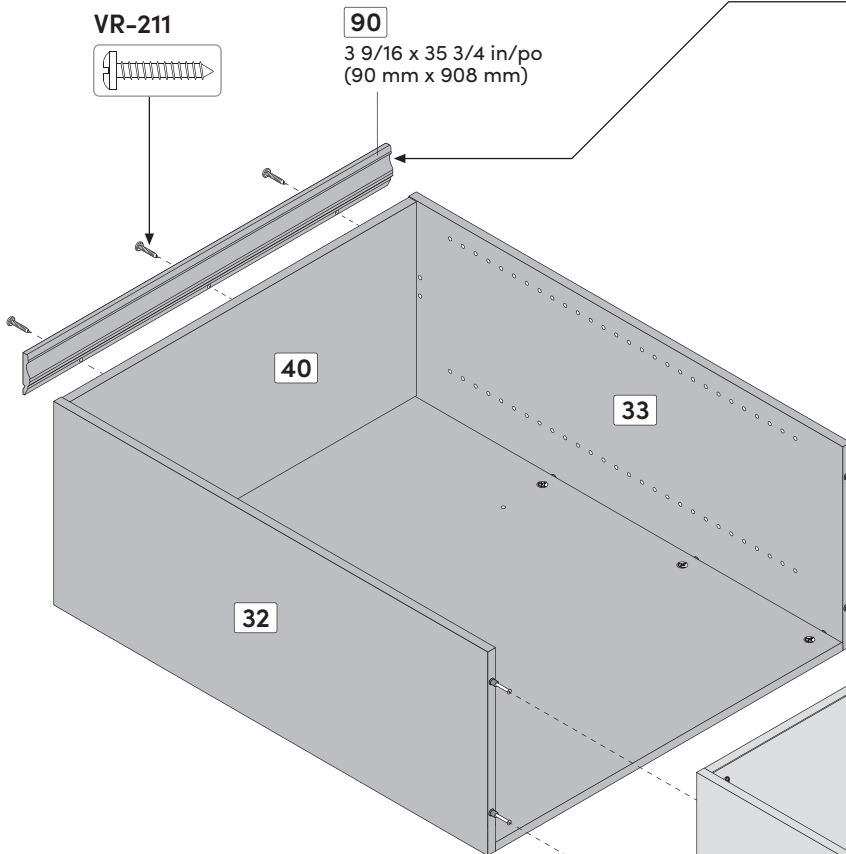
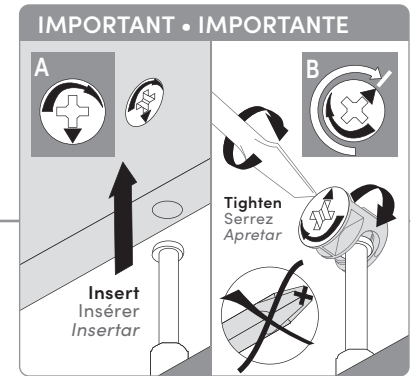

IMPORTANT • IMPORTANTE

Make sure that the height of your ceiling is at least 87 3/4 in (2229 mm) before installing the top molding.

Assurez-vous que la hauteur de votre plafond est d'au moins 87 3/4 po (2229 mm) avant d'installer la moulure supérieure.

Asegurarse que la altura de su techo sea a menos 87 3/4" (2229 mm) antes de instalar la moldura de arriba.

ATTENTION • ATENCIÓN

To put your storage unit in the standing position, be sure to lift the lower section and the upper section simultaneously.

Pour mettre votre unité de rangement en position debout, assurez-vous de soulever la section inférieure et la section supérieure simultanément.

Para meter su unidad de almacenamiento en posición parado, asegúrese de levantarla sección de abajo y la sección de arriba simultáneamente.

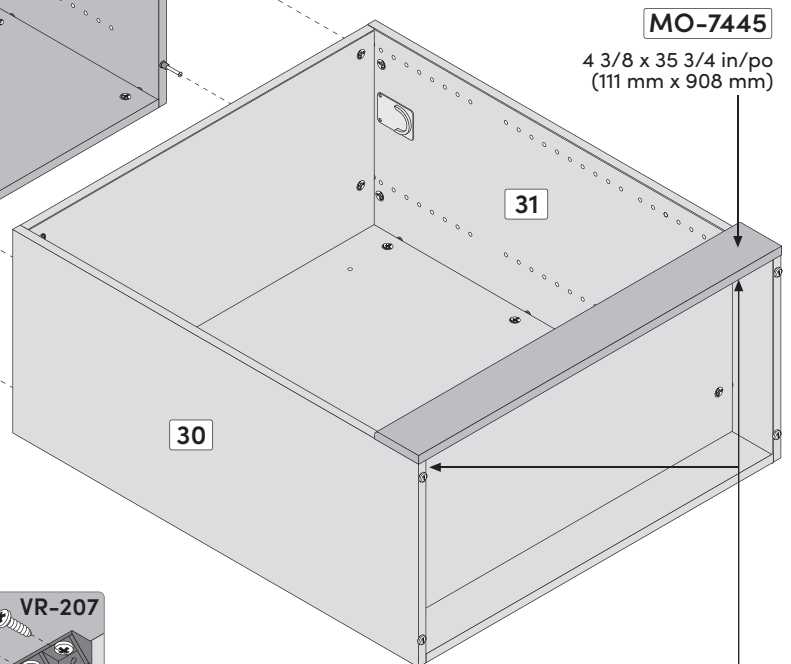

Option
Opción C

Go to page 38, in order to continue the assembly of your unit.

Aller à la page 38 afin de poursuivre l'assemblage de votre unité.

Vaya a la página 38, para continuar el ensamblaje de su unidad.

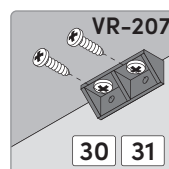

3

Hardware installation • Installation des quincailleries • Instalación de las quincaillas

Storage unit • Unité de rangement • Unidad de almacenamiento

Option
Opción **D**



H-03

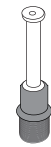

H-36



PA-844
1 in./po (25 mm)

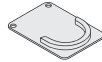

TU-870A



VR-210
5/8 in./po (16 mm)

Code • Código

Qty • Qté • Cant.

x 4

x 28

x 4

x 4

x 8

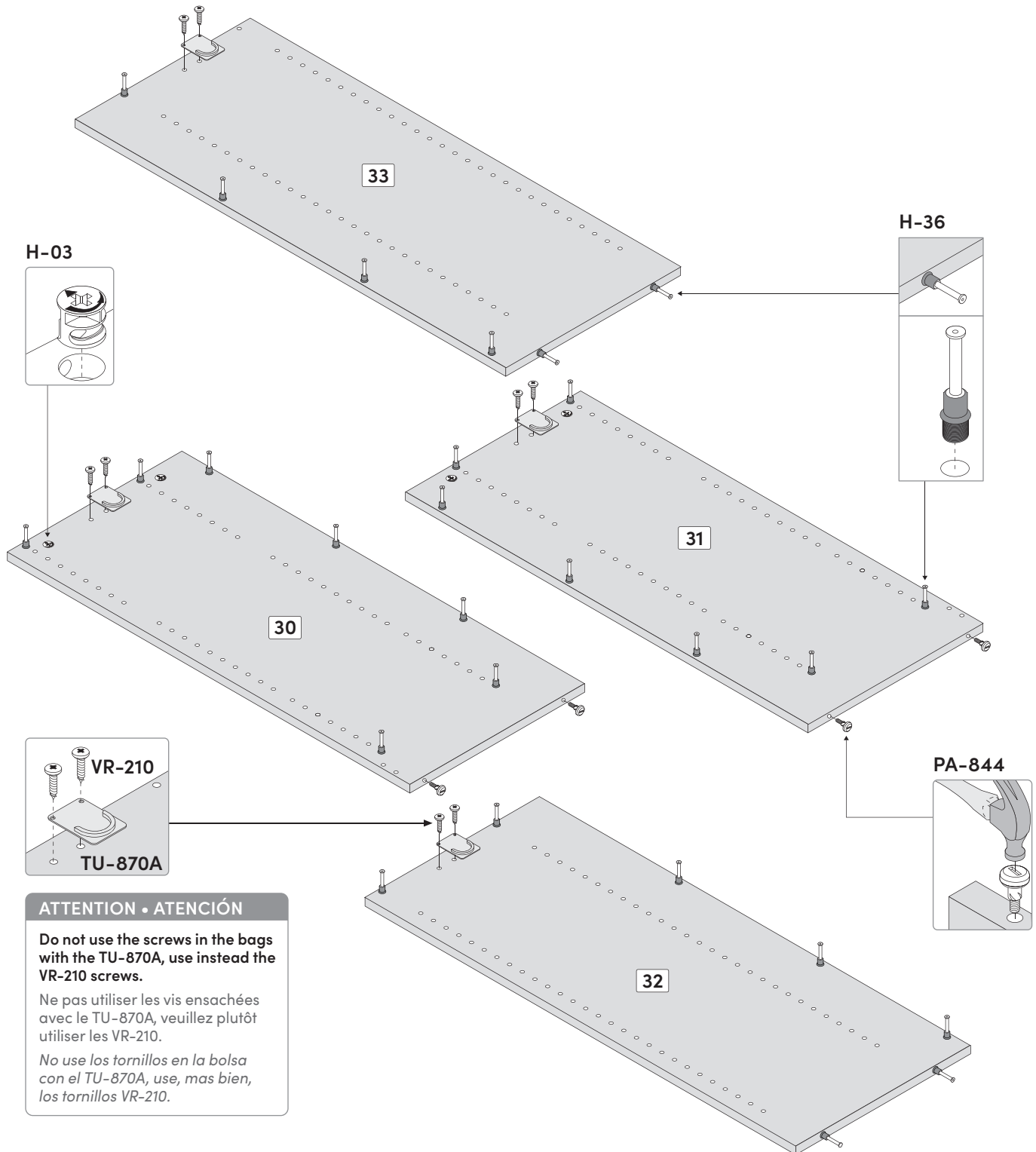

H-03

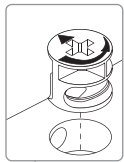

H-36

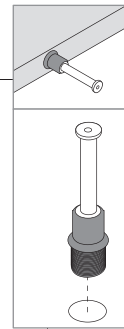

PA-844

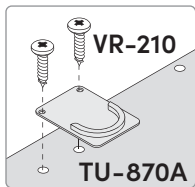
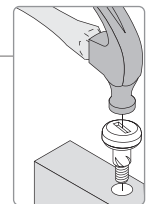

ATTENTION • ATENCIÓN

Do not use the screws in the bags with the TU-870A, use instead the VR-210 screws.

Ne pas utiliser les vis ensachées avec le TU-870A, veuillez plutôt utiliser les VR-210.

No use los tornillos en la bolsa con el TU-870A, use, mas bien, los tornillos VR-210.

4

Pre-assembly • Pré-assemblage • Preensamblaje
Storage unit • Unité de rangement • Unidad de almacenamiento



Sequence • Séquence • Secuencia

31 70 41 41 30

Assemble on the back edge
Assemblez sur la bordure arrière
Realice el ensamblaje sobre el borde trasero

Option D
Opción D

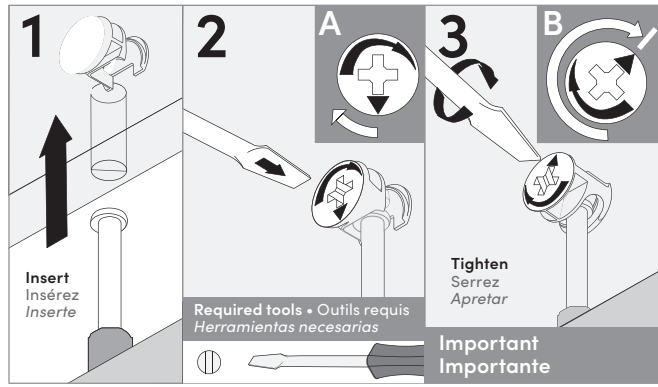

Make sure to properly tighten each cam to ensure furniture solidity. Otherwise, parts could be damaged or the user could be injured.

Assurez-vous de bien resserrer chaque rondelle pour assurer la solidité du meuble. Dans le cas contraire, des pièces pourraient être endommagées ou l'utilisateur pourrait se blesser.

Asegúrese de bien apretar cada tornillo de araña para garantizar la solidez del mueble. De lo contrario, podría provocarse daño a las piezas o las personas.

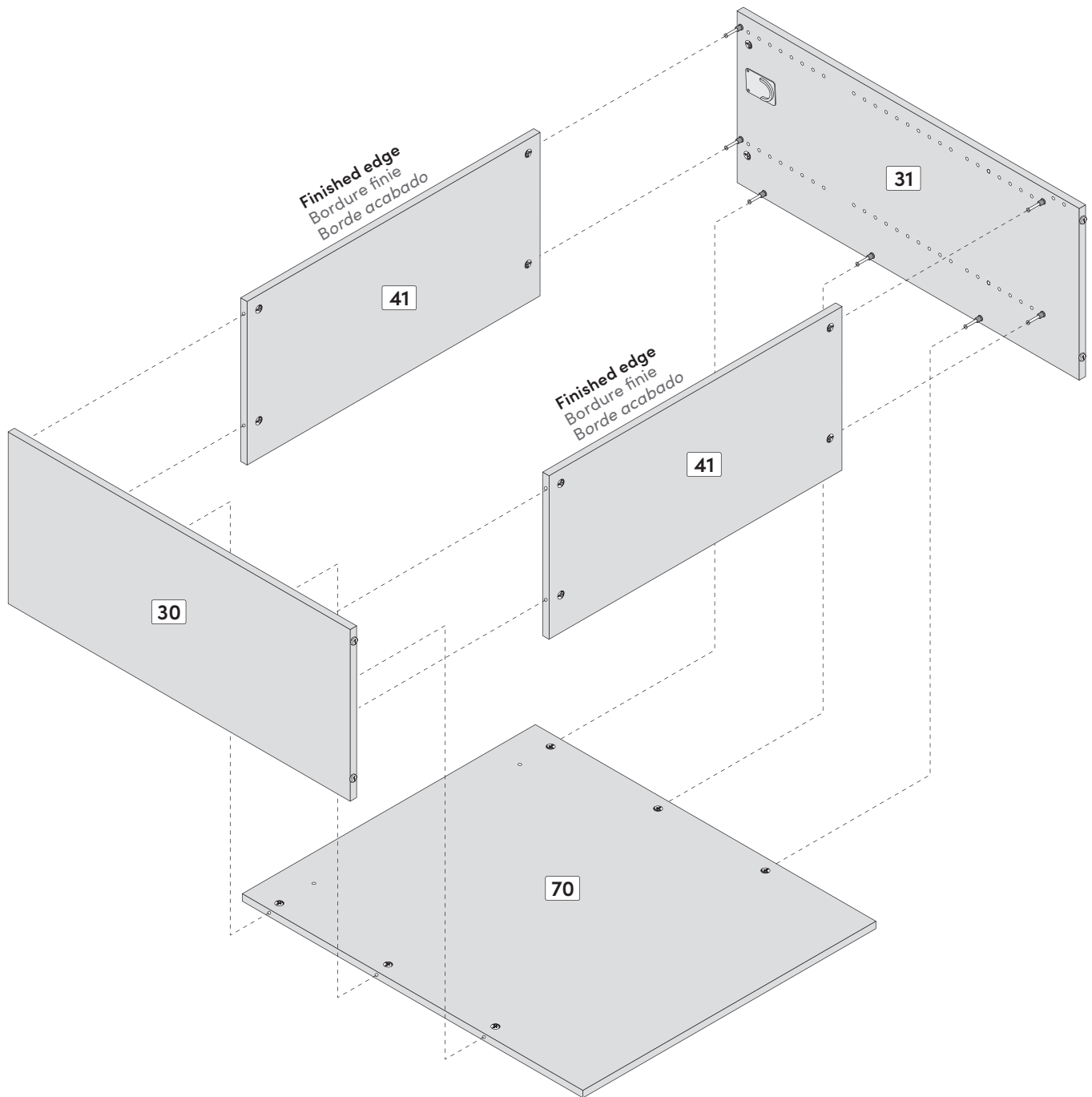



Sequence • Séquence • Secuencia

33 71 40 32



Assemble on the back edge

Assemblez sur la bordure arrière

Realice el ensamblaje sobre el borde trasero

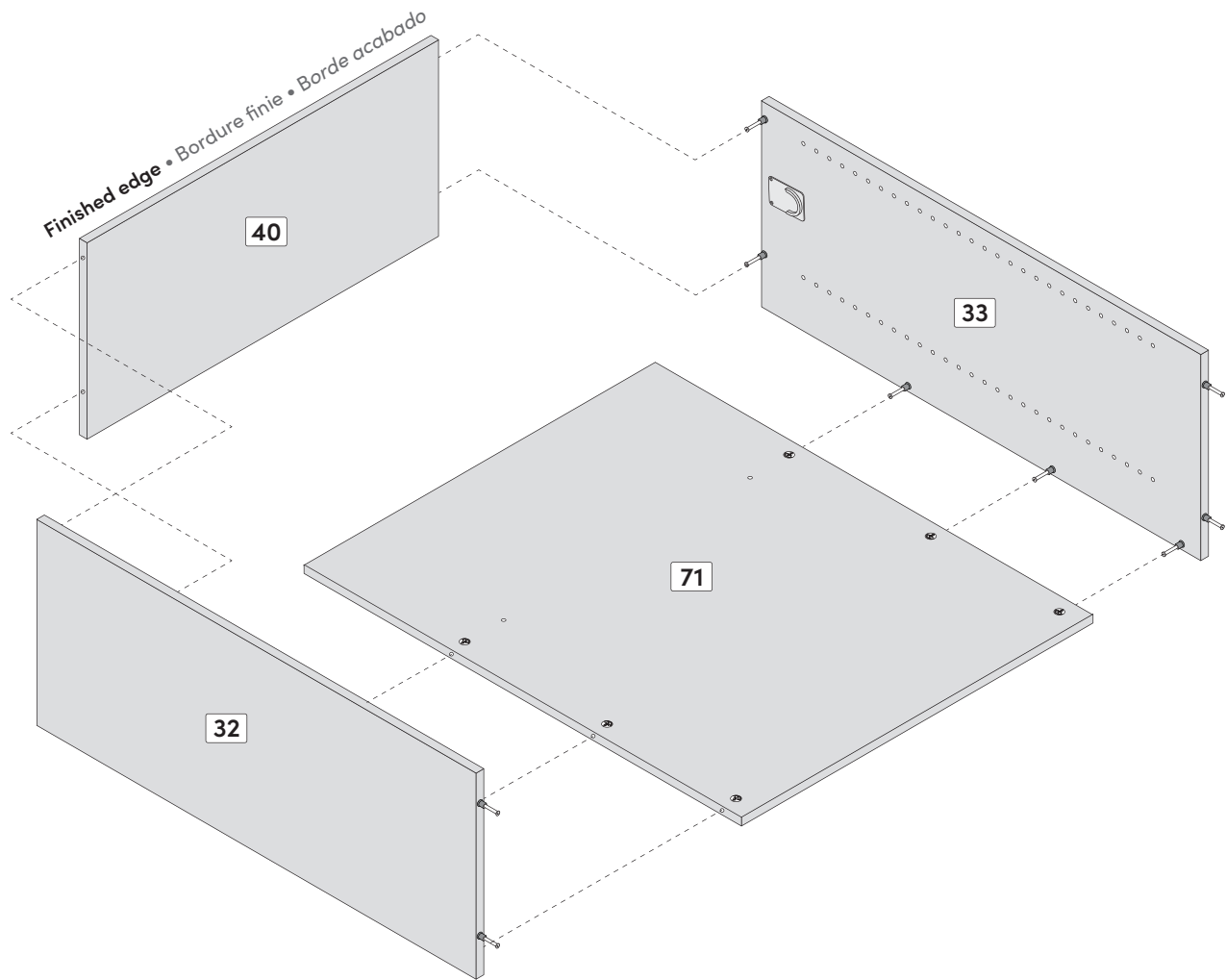
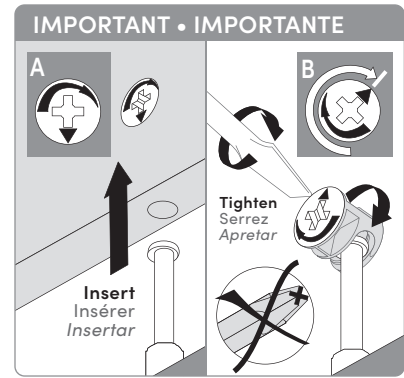
Option **D**
Opción **D**



		
Code • Código	VR-211	VR-207
Qty • Qté • Cant.	x 3	x 4



Assemble on the back edge

Assemblez sur la bordure arrière

Realice el ensamblaje sobre el borde trasero

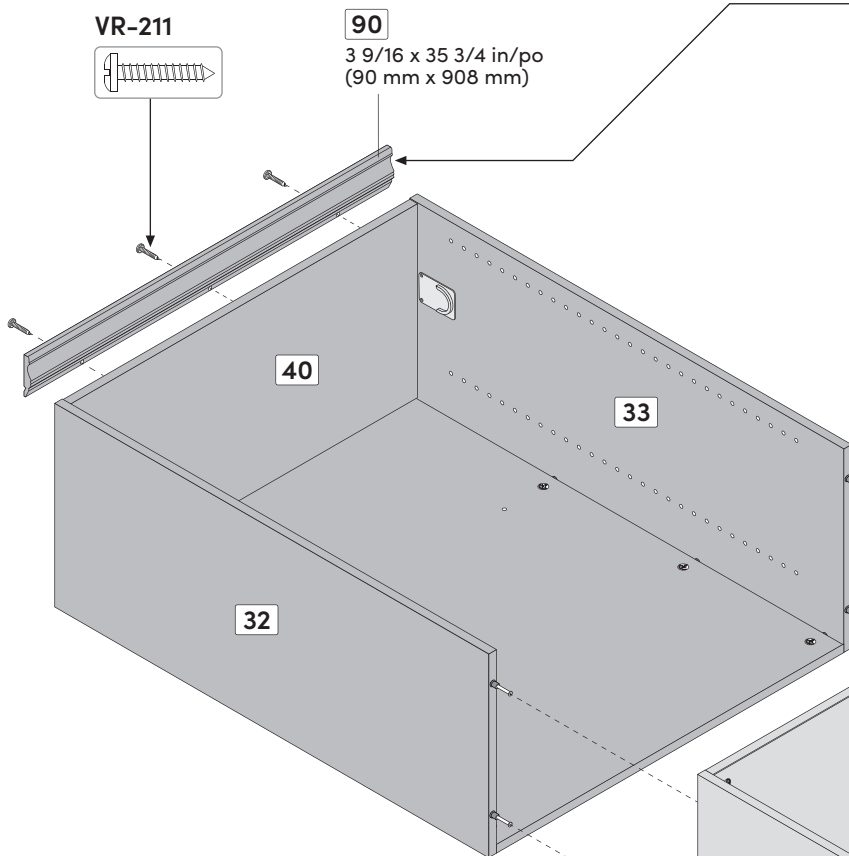
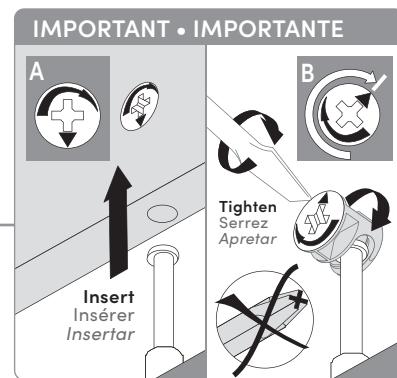

IMPORTANT • IMPORTANTE

Make sure that the height of your ceiling is at least 87 3/4 in (2229 mm) before installing the top molding.

Assurez-vous que la hauteur de votre plafond est d'au moins 87 3/4 po (2229 mm) avant d'installer la moulure supérieure.

Asegurarse que la altura de su techo sea a menos 87 3/4" (2229 mm) antes de instalar la moldura de arriba.

ATTENTION • ATENCIÓN

To put your storage unit in the standing position, be sure to lift the lower section and the upper section simultaneously.

Pour mettre votre unité de rangement en position debout, assurez-vous de soulever la section inférieure et la section supérieure simultanément.

Para meter su unidad de almacenamiento en posición parado, asegúrese de levantarla sección de abajo y la sección de arriba simultáneamente.

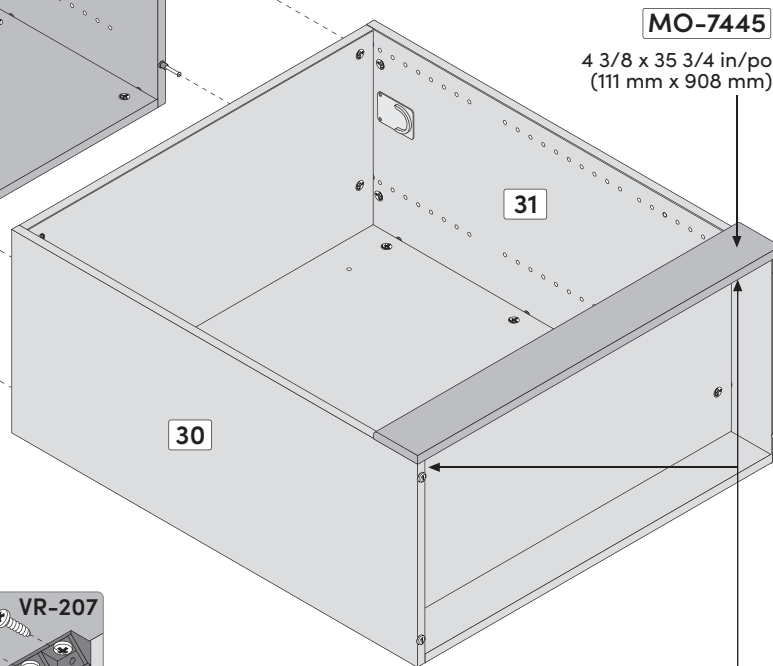





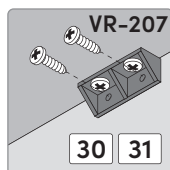

Option D
Opción D

Go to page 38, in order to continue the assembly of your unit.

Aller à la page 38 afin de poursuivre l'assemblage de votre unité.

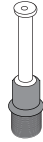
Vaya a la página 38, para continuar el ensamblaje de su unidad.

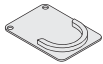

					
Code • Código	H-03	H-36	PA-844 1 in./po (25 mm)	TU-870A	VR-210 5/8 in./po (16 mm)
Qty • Qté • Cant.	x 4	x 28	x 4	x 2	x 4

IMPORTANT • IMPORTANTE

All the necessary hardware for the installation of the slides (CO-249) is included in model 40161, see page 5 of the instructions manual.

Toute la quincaillerie et les instructions nécessaire à l'installation des coulisseaux (CO-249) est incluse dans le modèle 40161, voir la page 5 du feuillet d'instructions.

Toda la quincallería para la instalación de las correderas (CO-249) está incluida en el modelo 40161, vea la página 5 de la libreta de instrucciones.

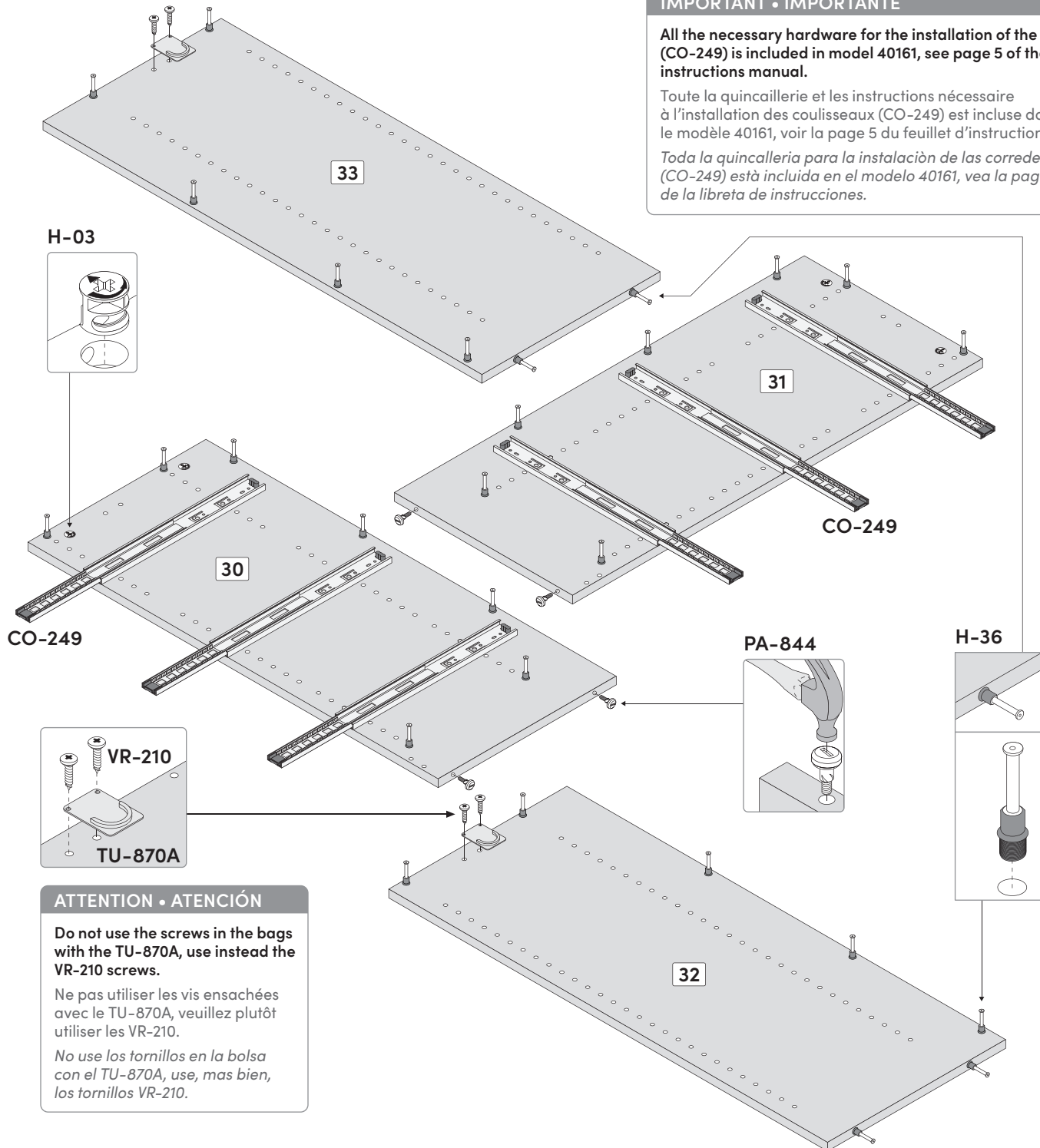

ATTENTION • ATENCIÓN

Do not use the screws in the bags with the TU-870A, use instead the VR-210 screws.

Ne pas utiliser les vis ensachées avec le TU-870A, veuillez plutôt utiliser les VR-210.

No use los tornillos en la bolsa con el TU-870A, use, mas bien, los tornillos VR-210.

4

Pre-assembly • Pré-assemblage • Preensamblaje
Storage unit • Unité de rangement • Unidad de almacenamiento



Sequence • Séquence • Secuencia

31 70 41 41 30

Assemble on the back edge
 Assemblez sur la bordure arrière
 Realice el ensamblaje sobre
 el borde trasero

Option **E**
 Opción **E**

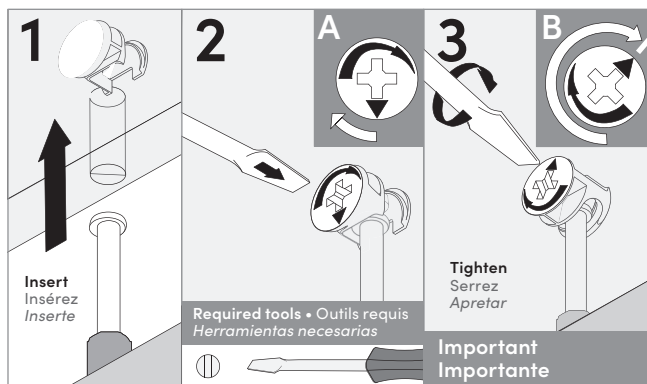

Make sure to properly tighten each cam to ensure furniture solidity. Otherwise, parts could be damaged or the user could be injured.

Assurez-vous de bien resserrer chaque rondelle pour assurer la solidité du meuble. Dans le cas contraire, des pièces pourraient être endommagées ou l'utilisateur pourrait se blesser.

Asegúrese de bien apretar cada tornillo de araña para garantizar la solidez del mueble. De lo contrario, podría provocarse daño a las piezas o las personas.

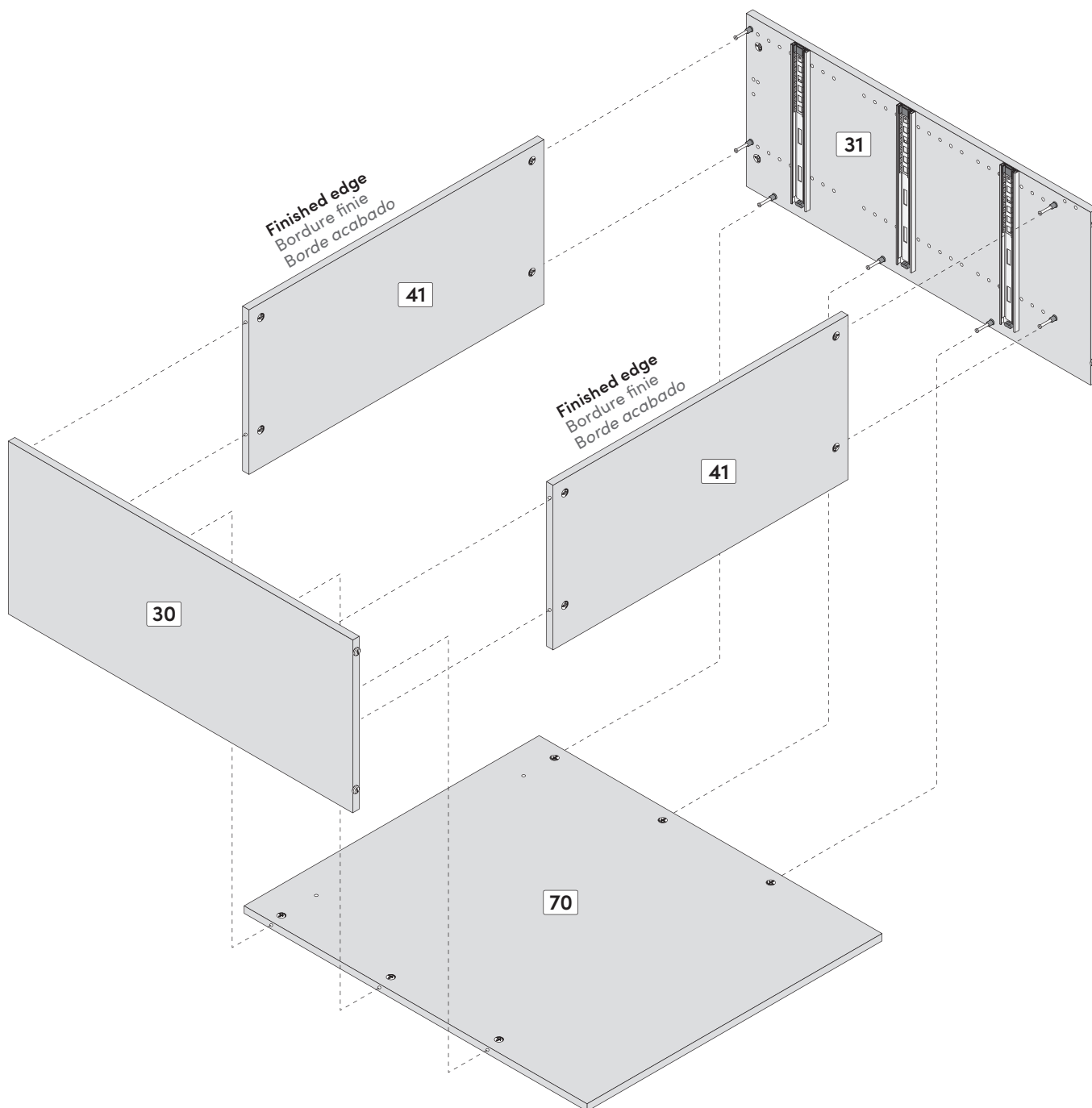



Sequence • Séquence • Secuencia

33 71 40 32



Assemble on the back edge

Assemblez sur la bordure arrière

Realice el ensamblaje sobre el borde trasero

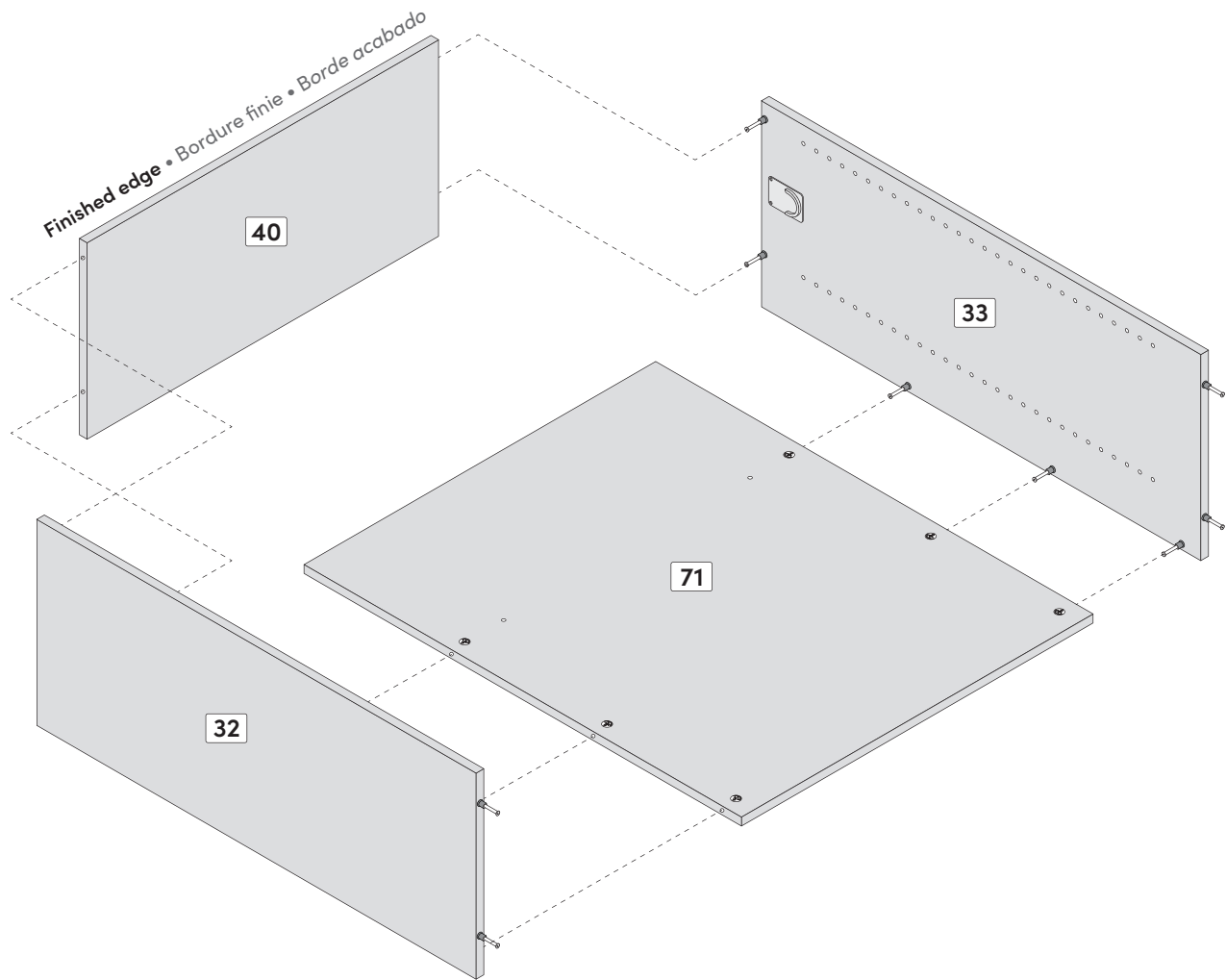
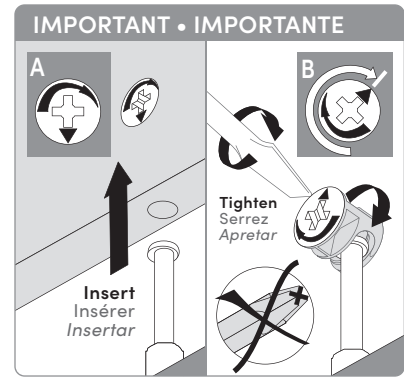
Option **E**
Opción **E**



		
Code • Código	VR-211	VR-207
Qty • Qté • Cant.	x 3	x 4



Assemble on the back edge
 Assemblez sur la bordure arrière
 Realice el ensamblaje sobre el borde trasero

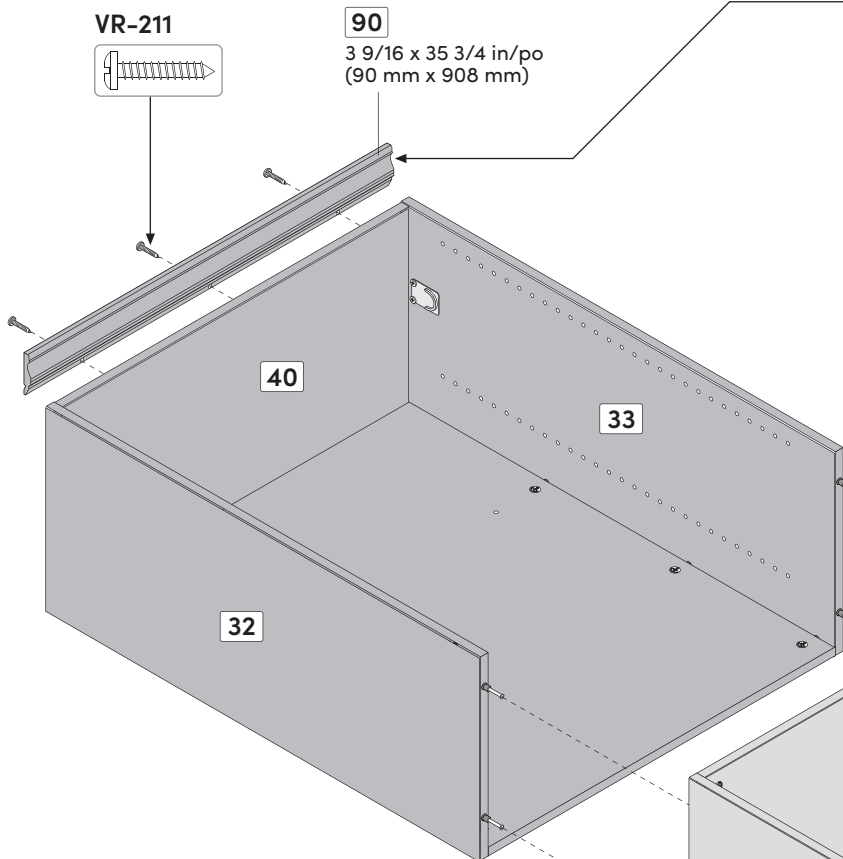
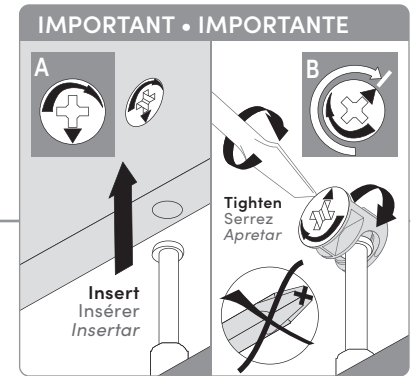

IMPORTANT • IMPORTANTE

Make sure that the height of your ceiling is at least 87 3/4 in (2229 mm) before installing the top molding.

Assurez-vous que la hauteur de votre plafond est d'au moins 87 3/4 po (2229 mm) avant d'installer la moulure supérieure.

Asegurarse que la altura de su techo sea a menos 87 3/4" (2229 mm) antes de instalar la moldura de arriba.

ATTENTION • ATENCIÓN

To put your storage unit in the standing position, be sure to lift the lower section and the upper section simultaneously.

Pour mettre votre unité de rangement en position debout, assurez-vous de soulever la section inférieure et la section supérieure simultanément.

Para meter su unidad de almacenamiento en posición parado, asegúrese de levantarla sección de abajo y la sección de arriba simultáneamente.

Option E
Opción E

Go to page 38, in order to continue the assembly of your unit.

Aller à la page 38 afin de poursuivre l'assemblage de votre unité.

Vaya a la página 38, para continuar el ensamblaje de su unidad.

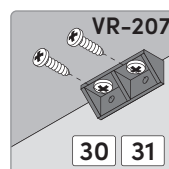

30 31

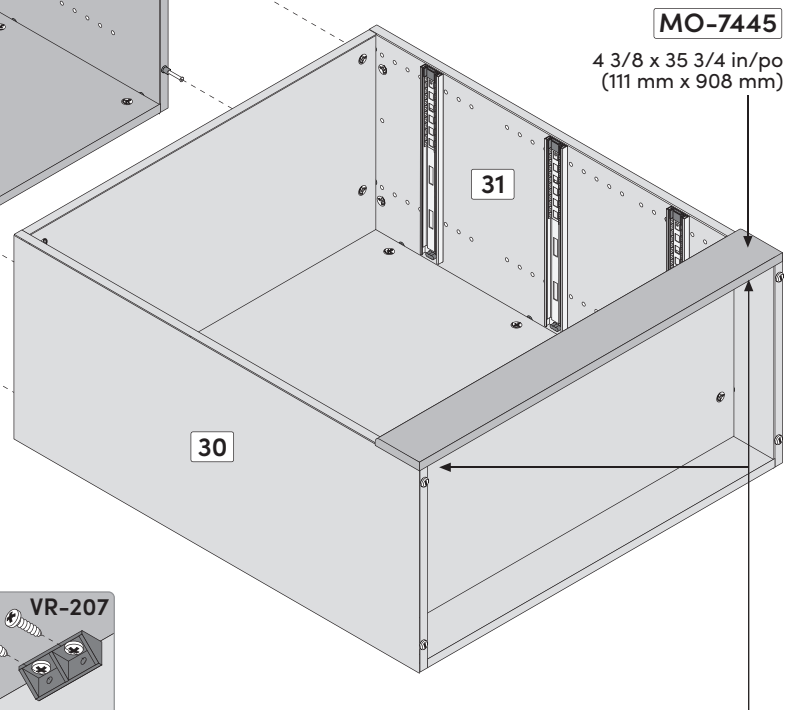



H-03

x 4

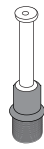

H-36

x 28



PA-844

1 in./po (25 mm)

x 4

Code • Código

Qty • Qté • Cant.

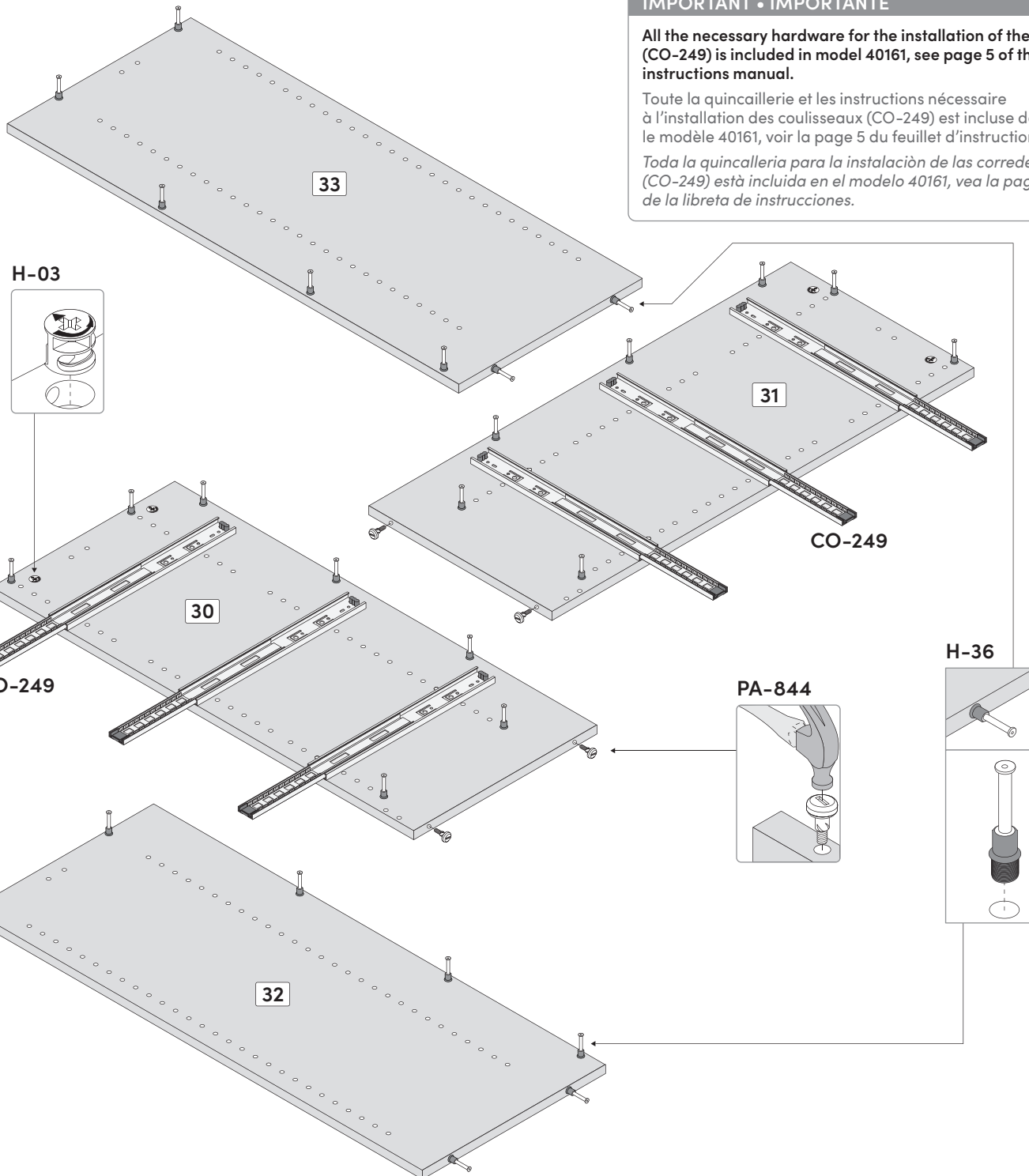

IMPORTANT • IMPORTANTE

All the necessary hardware for the installation of the slides (CO-249) is included in model 40161, see page 5 of the instructions manual.

Toute la quincaillerie et les instructions nécessaire à l'installation des coulisseaux (CO-249) est incluse dans le modèle 40161, voir la page 5 du feuillet d'instructions.

Toda la quincallería para la instalación de las correderas (CO-249) está incluida en el modelo 40161, vea la página 5 de la libreta de instrucciones.

4 Pre-assembly • Pré-assemblage • Preensamblaje
Storage unit • Unité de rangement • Unidad de almacenamiento



Sequence • Séquence • Secuencia

31 70 41 41 30

Assemble on the back edge
Assemblez sur la bordure arrière
Realice el ensamblaje sobre
el borde trasero

Option **F**
Opción **F**

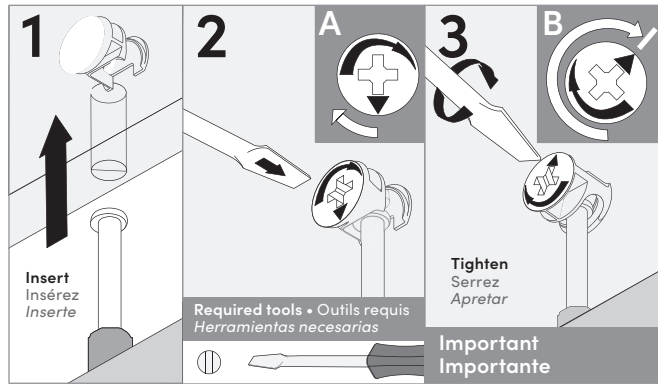

Make sure to properly tighten each cam to ensure furniture solidity. Otherwise, parts could be damaged or the user could be injured.

Assurez-vous de bien resserrer chaque rondelle pour assurer la solidité du meuble. Dans le cas contraire, des pièces pourraient être endommagées ou l'utilisateur pourrait se blesser.

Asegúrese de bien apretar cada tornillo de araña para garantizar la solidez del mueble. De lo contrario, podría provocarse daño a las piezas o las personas.

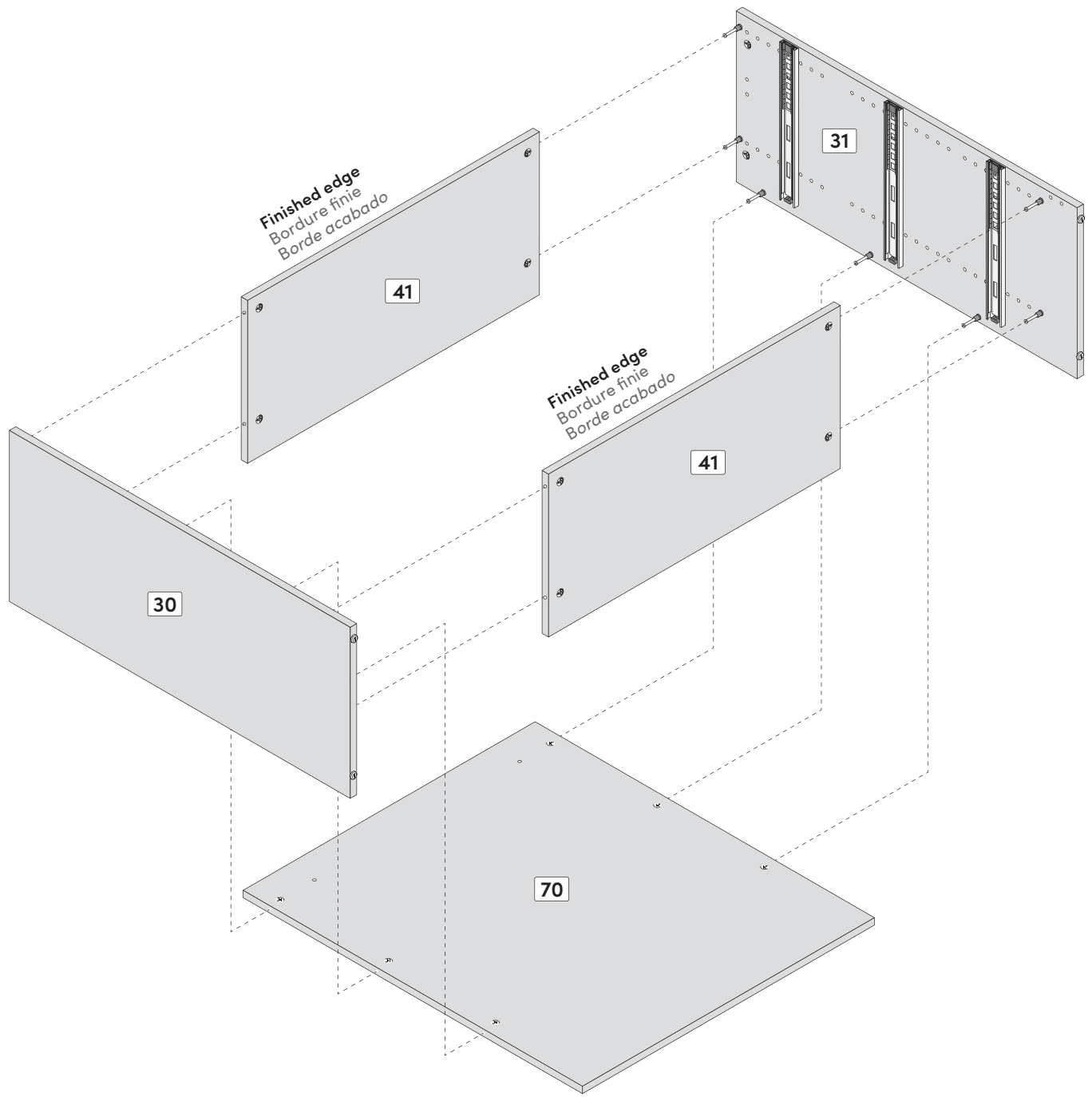



Sequence • Séquence • Secuencia

33 71 40 32

Assemble on the back edge

Assemblez sur la bordure arrière

Realice el ensamblaje sobre el borde trasero

Option F
Opción F

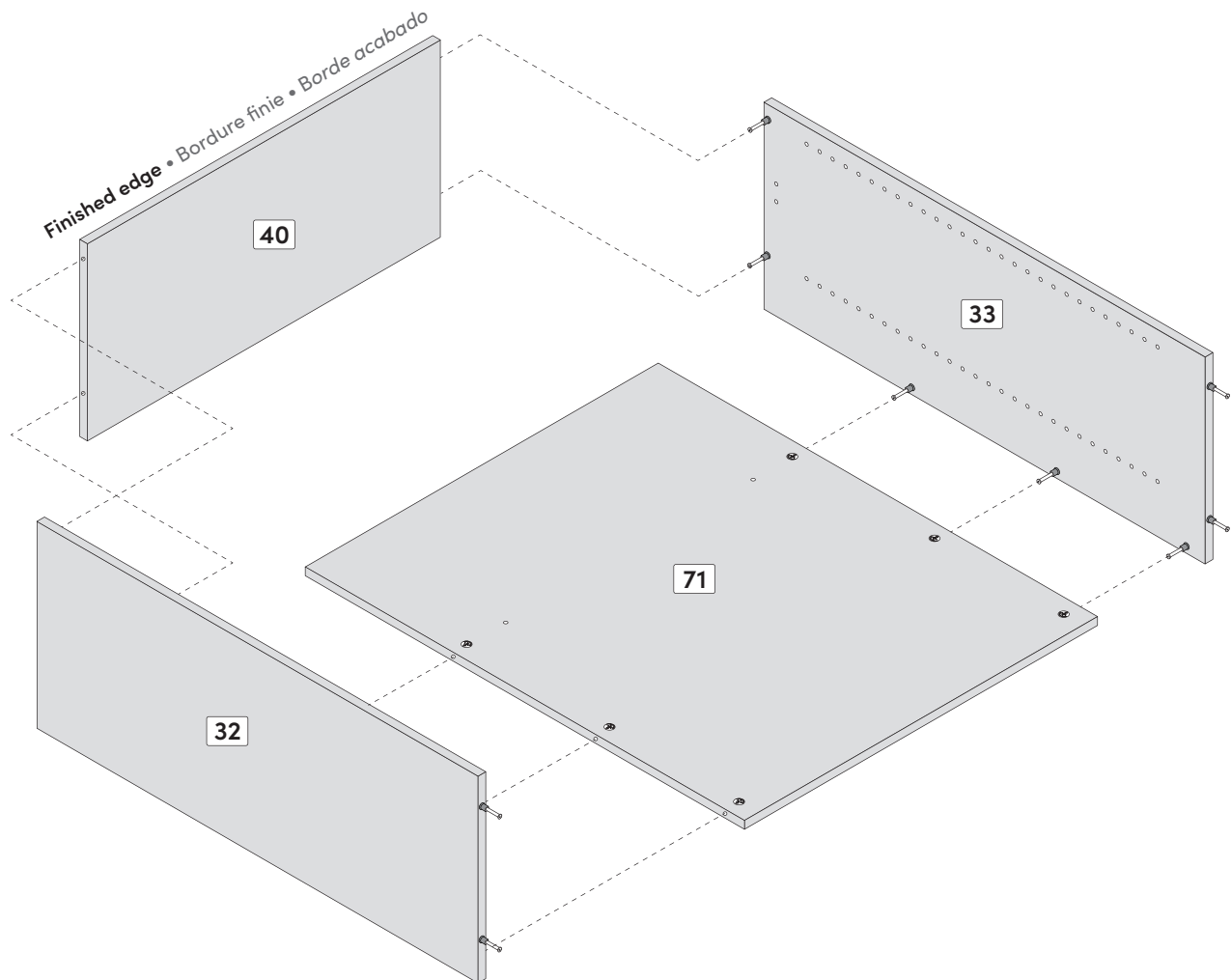
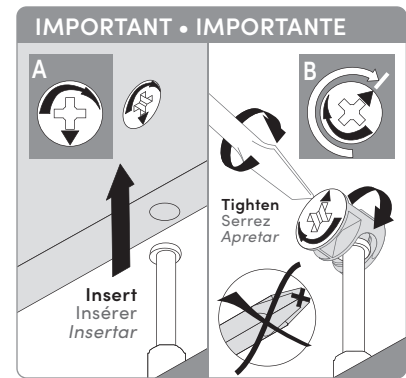

6

Hardware installation & assembly • Installation des quincailleries et assemblage • *Instalación de las quincaillas y ensamblaje*
Storage unit • Unité de rangement • Unidad de almacenamiento

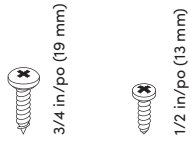

Code • Código	VR-211	VR-207
Qty • Qté • Cant.	x 3	x 4



Assemble on the back edge
 Assemblez sur la bordure arrière
 Realice el ensamblaje sobre el borde trasero

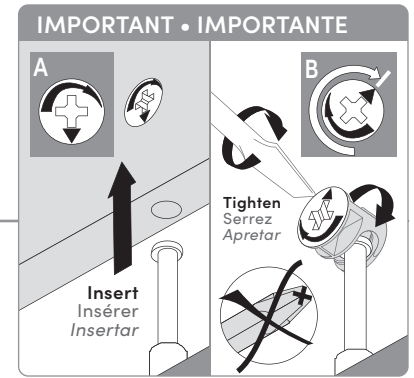

IMPORTANT • IMPORTANTE

Make sure that the height of your ceiling is at least 87 3/4 in (2229 mm) before installing the top molding.
 Assurez-vous que la hauteur de votre plafond est d'au moins 87 3/4 po (2229 mm) avant d'installer la moulure supérieure.
 Asegurarse que la altura de su techo sea a menos 87 3/4" (2229 mm) antes de instalar la moldura de arriba.

ATTENTION • ATENCIÓN

To put your storage unit in the standing position, be sure to lift the lower section and the upper section simultaneously.
 Pour mettre votre unité de rangement en position debout, assurez-vous de soulever la section inférieure et la section supérieure simultanément.
 Parar meter su unidad de almenaciamiento en posición parado, asegúrese de levantarla sección de abajo y la sección de arriba simultáneamente.

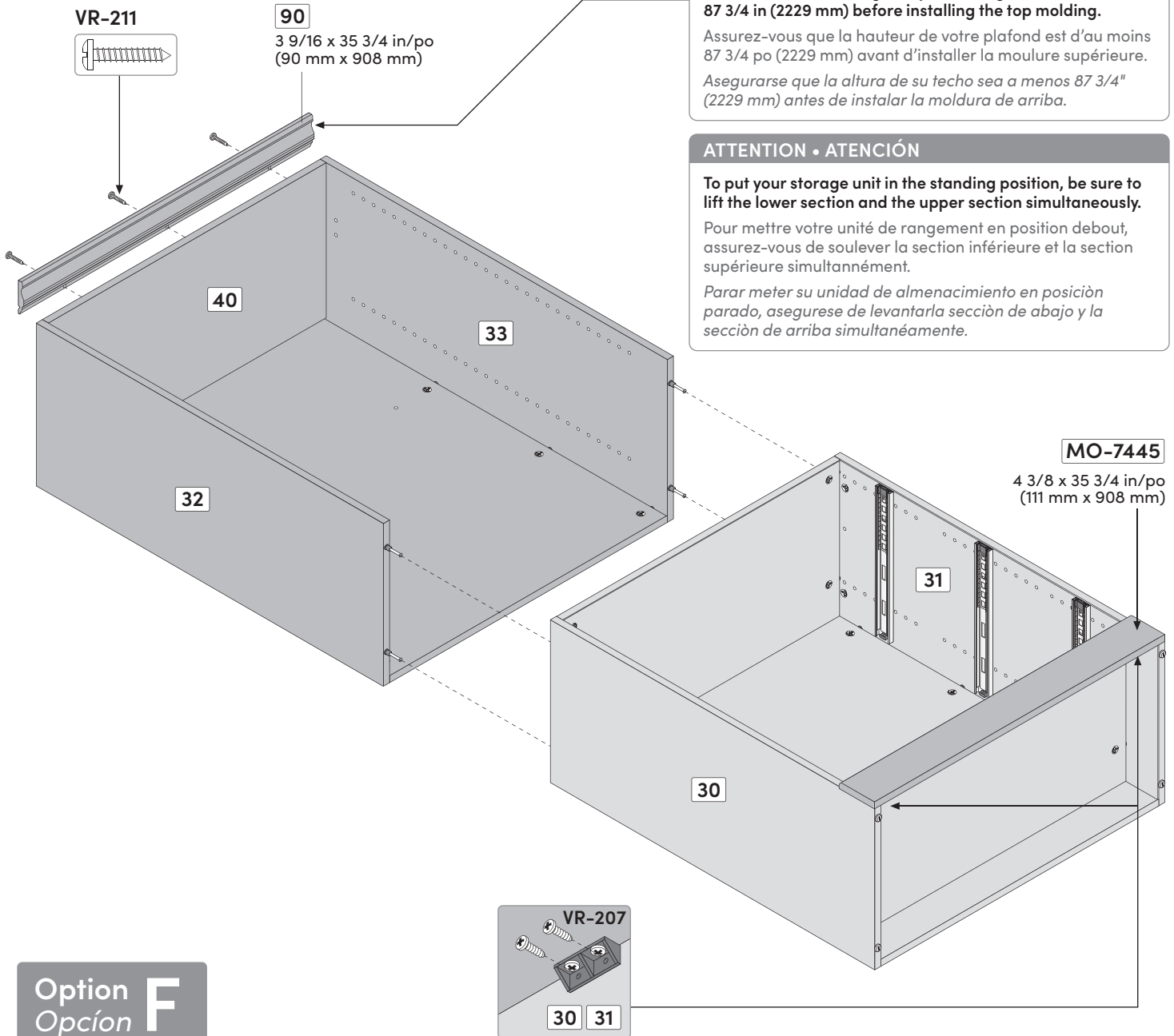

Option **F**
 Opción **F**

Caution may tip

Attention risque de bascule

Precaución puede inclinar instalación

ST-760

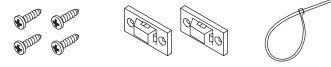

Please properly install the safety bracket following the directions provided on its hardware bag.

Veillez bien installer les ferronneries d'attaches selon les instructions fournies sur le sac de cette quincaillerie.

Instale los dispositivos de anclaje de acuerdo con las instrucciones de la bolsa de tornillería correspondiente.

OR • OU • O

IMPORTANT • IMPORTANTE

If it is impossible to use the anti-tilt devise (ST-760) needed to affix your storage unit to the wall, use the two holes from the piece # 71. To affix the unit to the wall, choose a screw or a brace (not included) suitable to the type of wall to which the unit will be fastened in order to make it more secure. In case of uncertainty, contact a hardware store.

Si il vous est impossible d'utiliser le dispositif anti-bascule (ST-760) pour fixer votre unité de rangement au mur, veuillez utiliser les deux perçages de la pièce 71. Pour la fixation au mur, choisir une vis ou un ancrage (non-inclus) adapté au type de mur sur lequel sera vissé l'unité afin de rendre le tout sécuritaire. En cas de doute, contacter un magasin de bricolage.

Si no puede utilizar el dispositivo antivolar (ST-760) para fijar su unidad de almacenamiento contra la pared, use las dos perforaciones de la pieza 71. Para la fijación contra la pared, escoja un tornillo o un anclaje (no incluidos) adaptados para el tipo de pared donde será fijada la unidad para que todo esté seguro. Si tiene dudas, contacte una tienda de bricolajes para tener consejos.

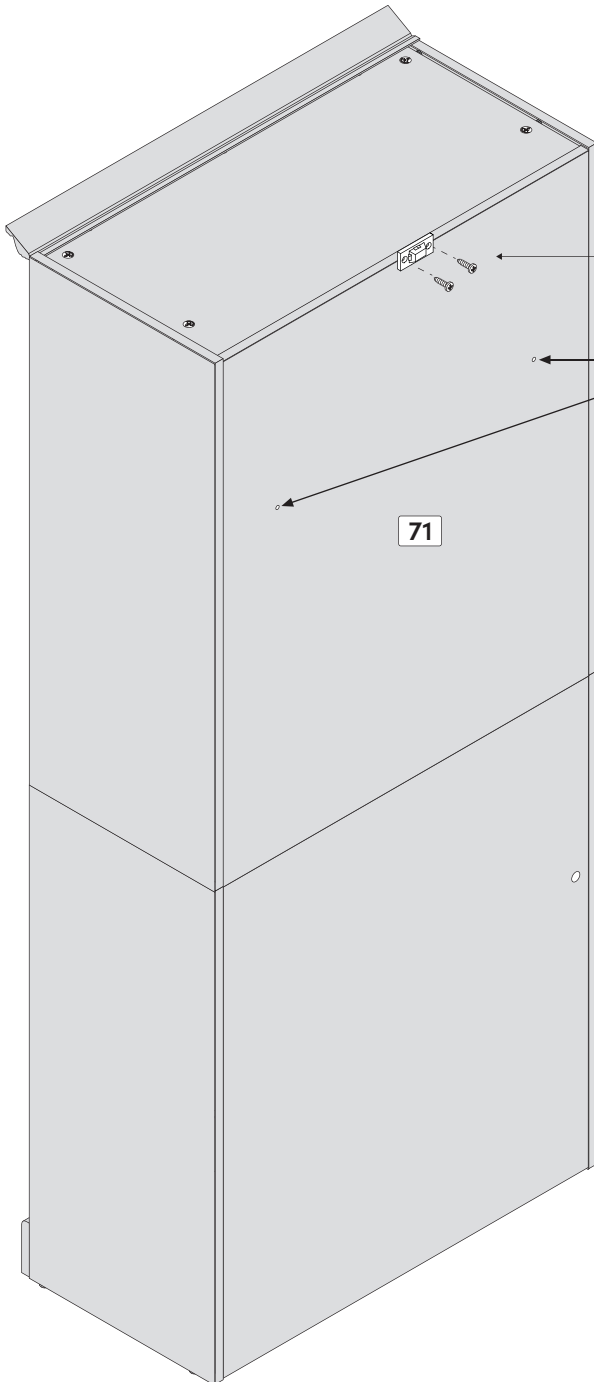

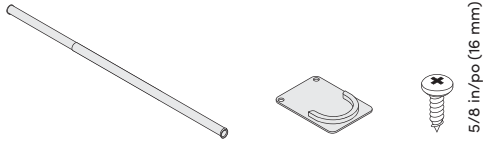

Code • Código	TU-870B	TU-870A	VR-210
Qty • Qté • Cant.	x 2	x 2	x 4

IMPORTANT • IMPORTANTE

The TU-870 can support an approximate weight of 50 pounds (27.2kg)

Le TU-870 peut supporter une charge de 50 livres (22.7kg)

El TU-870 puede soportar aproximadamente un peso de 50 libras (27.2kg)



TU-870B

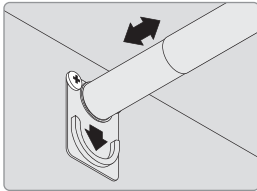

For installation on the outside of the storage unit
 Pour l'installation à l'extérieur de l'unité de rangement
 Para la instalación al exterior de la unidad

Drill a 1/8 in hole (3 mm) at the height required before installing the TU-870 B.

Veillez pré-percer un trou de 1/8 po (3 mm) à la hauteur désirée avant d'installer le TU-870 B.

Haga un agujero para comenzar de 1/8" (3mm) al lugar deseado antes de instalar el TU-870B.

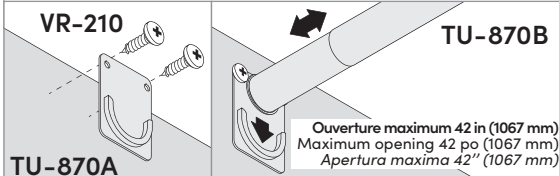

TU-870A

Ouverture maximum 42 in (1067 mm)
 Maximum opening 42 po (1067 mm)
 Apertura máxima 42" (1067 mm)

Do not use the screws in the bags with the TU-870, use instead the VR-210 screws.

Ne pas utiliser les vis ensachées avec le TU-870, veuillez plutôt utiliser les VR-210.

No use los tornillos en la bolsa con el TU-870, use, mas bien, los tornillos VR-210.

When attaching the pole to the wall, use the previously chosen height and choose a screw or brace (not included) suited to the type of wall where the TU-870 A will be attached in order to make it secure. In case of uncertainty, contact a hardware store.

Pour la fixation au mur, reporter la hauteur choisi précédemment et choisir une vis ou un ancrage (non-inclus) adapté au type de mur sur lequel sera fixé le TU-870 A afin de rendre le tout sécuritaire. En cas de doute, contacter un magasin de bricolage.

Para la fijación contra la pared, utilice la altura escogida anteriormente y escoja un tornillo o un anclaje (no incluidos) adaptados para el tipo de pared donde sera fijada la unidad para que todo esté seguro. Si tiene dudas, contacte una tienda de bricolajes para tener consejos.

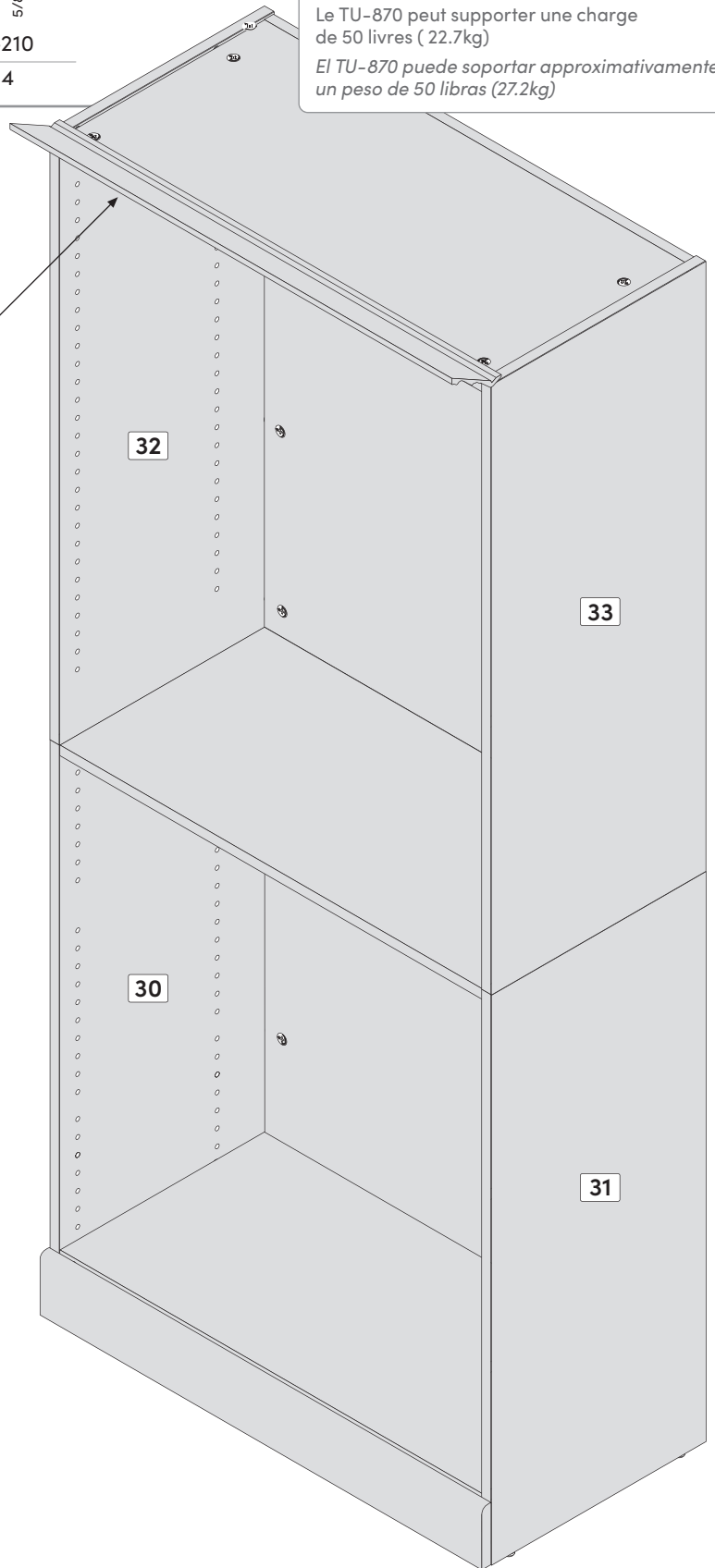



Code • Código TI-452

Qty • Qté • Cant. x 12



IMPORTANT • IMPORTANTE

Each adjustable shelf may support up to 80 lbs (36.3 kg) with the weight being evenly distributed.

Chaque tablette ajustable peut supporter une charge maximale de 80 livres (36.3 kg) répartie également.

Cada anaquel ajustable puede soportar un cargamiento maximal de 80 libras (36.3kg) el peso repartido igualmente.

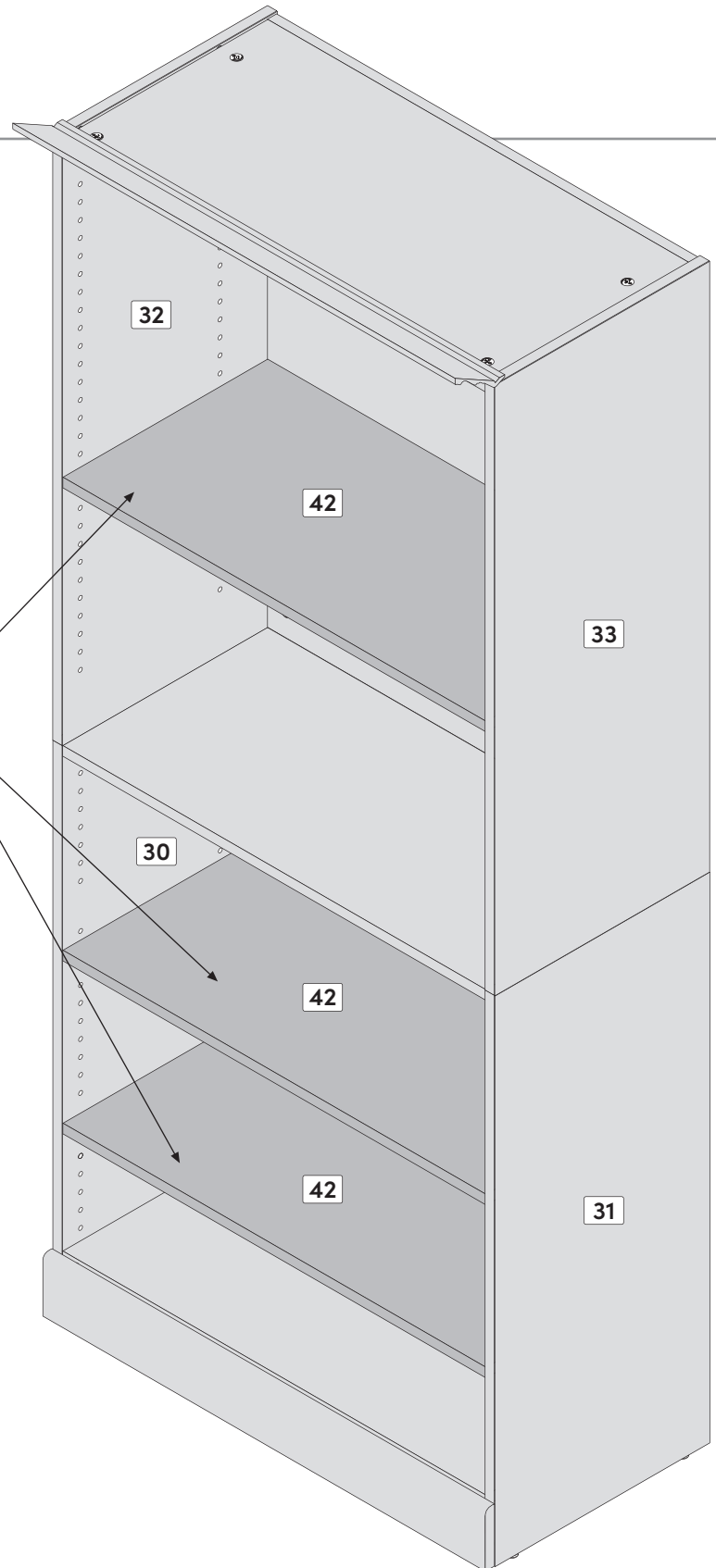
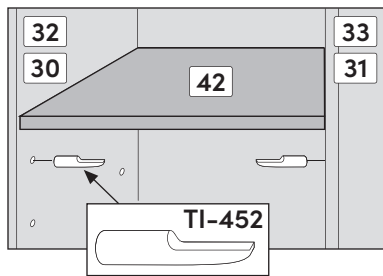



Code • Código **2004-MM4X35CS**

Qty • Qté • Cant. **x 2**

Two 2004-MM4X35CS per storage unit.
 Deux 2004-MM4X35CS par unité de rangement.
 Dos 2004-MM4X35CS para unidad de almacenamiento.

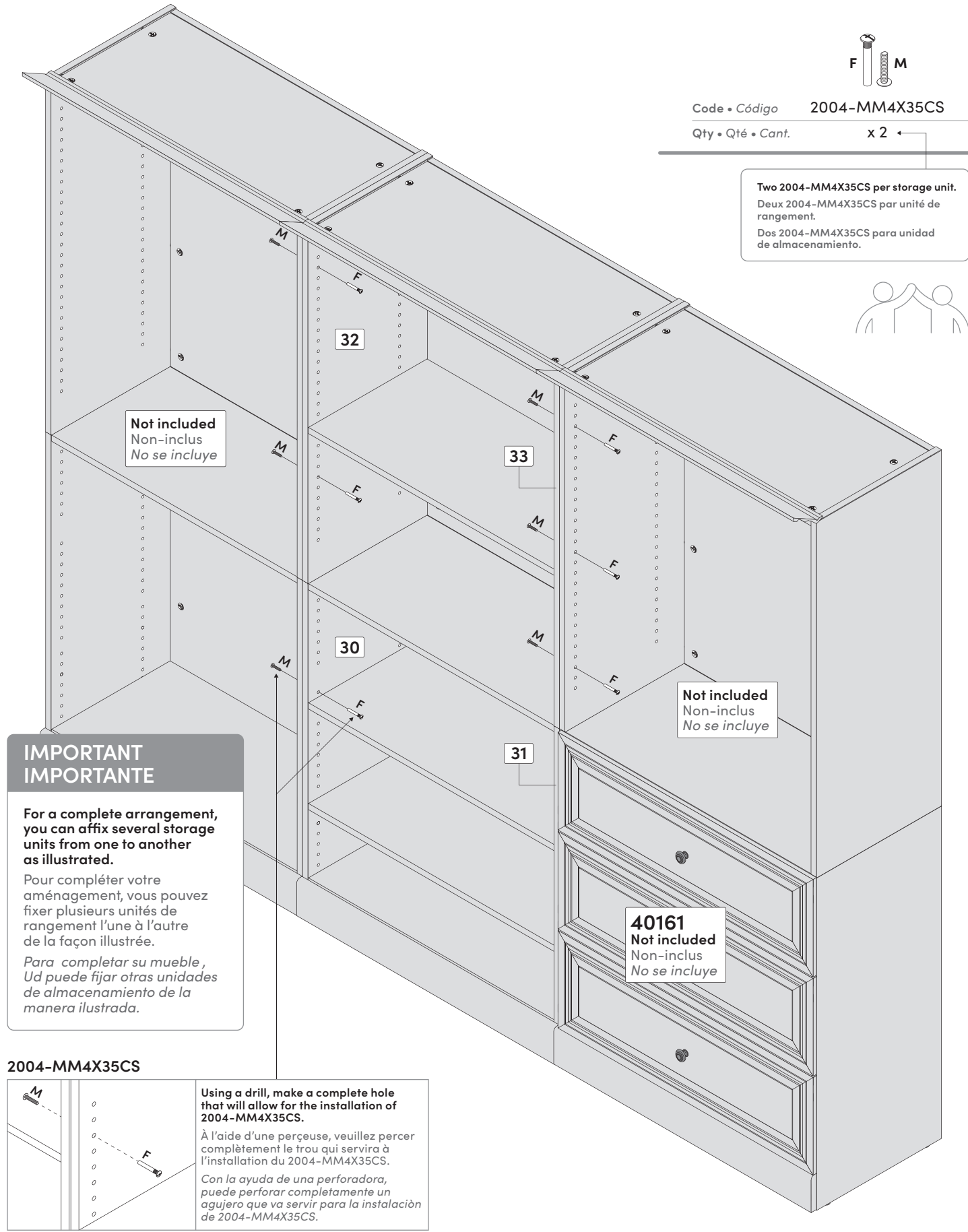

Not included
 Non-inclus
 No se incluye

Not included
 Non-inclus
 No se incluye

40161
 Not included
 Non-inclus
 No se incluye

IMPORTANT
IMPORTANTE

For a complete arrangement, you can affix several storage units from one to another as illustrated.

Pour compléter votre aménagement, vous pouvez fixer plusieurs unités de rangement l'une à l'autre de la façon illustrée.

Para completar su mueble, Ud puede fijar otras unidades de almacenamiento de la manera ilustrada.

2004-MM4X35CS

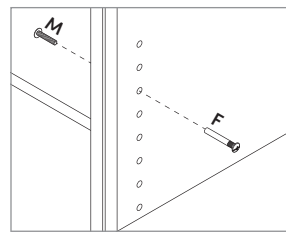

Using a drill, make a complete hole that will allow for the installation of 2004-MM4X35CS.
 À l'aide d'une perceuse, veuillez percer complètement le trou qui servira à l'installation du 2004-MM4X35CS.
 Con la ayuda de una perforadora, puede perforar completamente un agujero que va servir para la instalación de 2004-MM4X35CS.

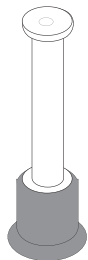

You are at a step of hardware installation and some H-36 are missing:
Before calling to order your missing bolts (H-36), please make sure you have not installed any bolts (H-36) in the wrong place. To remove a bolt (H-36) which is not in the correct place, please refer to your instruction manual.

*Vous êtes à une étape d'installation de quincaillerie et il vous manque des H-36 :
 Avant d'appeler pour commander des boulons (H-36), assurez-vous de ne pas avoir installé des boulons (H-36) au mauvais endroit. Pour enlever un boulon (H-36) mal situé, consultez le feuillet d'instructions*

*Usted está en alguna etapa de la instalación de quincallas y le faltan las H-36 :
 Antes de llamar para pedir los pernos (H-36), asegúrese de que no los haya instalado en el lugar equivocado.
 Para retirar un perno (H-36) mal puesto, consulte el folleto de instrucciones*

How to separate and install your CO-249 and CO-684 slides:

The CO-249 & CO-684 slides consist of two sections which you must separate. To separate the slides, please refer to your instruction manual. The slides are installed on distinct parts which will be re-grouped only when the drawers are installed on the furniture.

*Comment séparer et installer les coulisseaux CO-249 et CO-684 :
 Les coulisseaux CO-249 et CO-684 sont constitués d'une partie que vous devez séparer en deux sections.
 Pour séparer le coulisseau, référez-vous au feuillet d'instructions. Les coulisseaux sont installés sur deux pièces distinctes et seront regroupés seulement lors de l'installation des tiroirs dans le meuble.*

*Cómo separar y instalar las guías correderas CO-249 y CO-684 :
 Las guías correderas CO-249 y CO-684 están constituidas por una parte que usted debe separar en dos secciones.
 Para separar las guías correderas, consulte el folleto de instrucciones. Las guías correderas se instalan en dos piezas distintas y sólo serán reagrupadas una vez que se instalen los cajones en el mueble.*

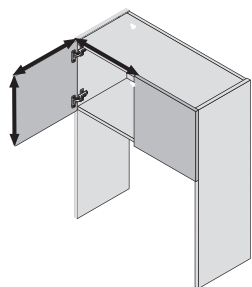
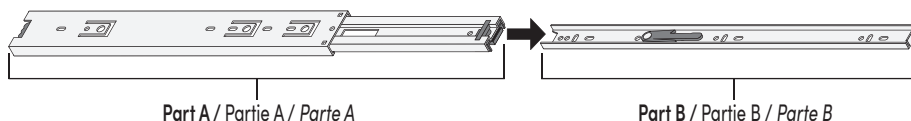

The doors on your furniture are crooked or the space between the doors is uneven:
It is very important to install the hinges and hinge plates on the correct parts while respecting the instruction manual. For the installation and adjustment of the doors, please refer to your instruction manual or log on to the BESTAR internet site (www.bestar.ca)

*Les portes de votre meuble sont croches ou l'espace qui les sépare est inégal:
 Il est important d'installer les pentures et les plaques sur les bonnes pièces en respectant le feuillet d'instructions.
 Pour l'installation des portes et leur ajustement, référez-vous à l'étape d'installation des portes dans le feuillet d'instructions ou sur le site internet de BESTAR (www.bestar.ca).*

*Las puertas de su mueble están chuecas o el espacio que las separa es desigual:
 Es importante instalar las bisagras y las placas sobre las piezas adecuadas respetando el folleto de instrucciones.
 Para la instalación de las puertas y su ajuste, consulte la etapa de instalación de las puertas en el folleto de instrucciones o en el sitio Internet de BESTAR. (www.bestar.ca).*

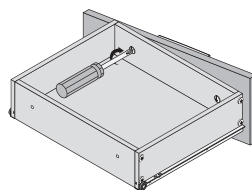

The drawers on your furniture are crooked or the space between the drawers is uneven:
While referring to the section indicating the actual sizes of the screws in your instruction manual, please insure that you are using the correct size screws needed when installing your drawer slides and drawer fronts. They must be installed straight. While installing the drawer front, make sure that the correct side is facing up. For the adjustment of the drawer fronts, please refer to your instruction manual or log on to the BESTAR internet site (www.bestar.ca)

*Les tiroirs de votre meuble sont croches ou l'espace qui les sépare est inégal :
 En vous référant au tableau de vis grandeur réelle du feuillet d'instructions, assurez-vous que vous avez utilisé les bonnes vis lors de l'installation des coulisseaux ainsi que du devant de tiroir et qu'elles sont posées bien droites.
 Assurez-vous également que le devant du tiroir n'est pas assemblé à l'envers. Référez-vous à l'étape d'ajustement des tiroirs dans le feuillet d'instructions ou sur le site internet de BESTAR (www.bestar.ca).*

*Los cajones de su mueble están chuecos o el espacio que los separa es desigual :
 Consulte la tabla de tornillos en tamaño real del folleto de instrucciones y asegúrese de que haya utilizado los tornillos adecuados durante la instalación de las guías correderas así como también la parte delantera del cajón y que éstos estén puestos bien derechos. Asegúrese también de que la parte delantera del cajón no esté ensamblada al revés.
 Consulte la etapa del ajuste de cajones en el folleto de instrucciones o en el sitio Internet de BESTAR (www.bestar.ca).*

